



figura

570

przyłącza  
kształtkołnierzowe  
kątowy

## ZAWÓR BEZPIECZEŃSTWA PEŁNOSKOKOWY ZARMAK



materiał kadłuba	ciśnienie nominalne	średnica nominalna	max. temperatura	ex.indeks
A żeliwo szare	C 16 bar	DN 20-150	200°C	5701
F stalowo węglowe	E 40 bar	DN 20-150	400°C	5702
R stalowo kwasoodporne	E 40 bar	DN 20-100	300°C	5702CrNi

# CE 1433

### CECHY

- wymiary przyłączeniowe kołnierzy PN EN 1092 -1 i PN EN1092-2 (zależnie od wykonania materiałowego)
- wysoki stopień szczelności

### ZASTOSOWANIE

- przemysł
- ciepłownictwo
- energetyka

### MEDIA

- powietrze
- para wodna
- czynniki neutralne
- agresywne media (w zależności od odporności materiałów użytych do budowy zaworu)



figura	<b>570</b>
przyłącza kształt	kołnierzowe kątowy

## MATERIAŁY

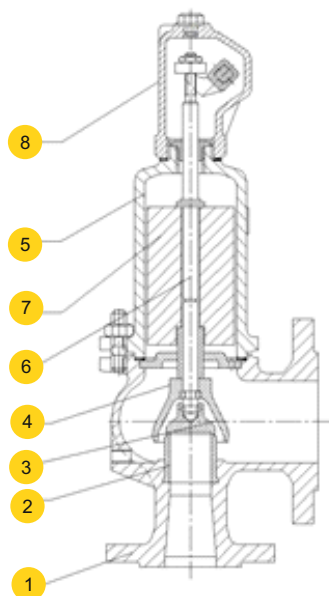

	materiał kadłuba	A (PN16)	F (PN40)	R (PN40)
	wykonanie	standard 01-1, 02-1, 05-1, 07-1	standard 01-1, 02-1	standard 02-1
1	kadłub	EN-GJL-250 5.1301	GP240GH 1.0619	GX5CrNi19-10 1.4308
2	siedlisko	X39CrMo17-1 1.4122		X6CrNiTi18-10 1.4541
3	grzyb	X39CrMo17-1 1.4122		X6CrNiTi18-10 1.4541
4	dzwon	EN-GJS-400-15 5.3106		GX5CrNi19-10 1.4308
5	kołpak	EN-GJS-400-15 5.3106	EN-GJS-400-15 5.3106	GX5CrNi19-10 1.4308
6	trzebień	X20Cr13* 1.4021	X20Cr13 1.4021	X6CrNiTi18-10 1.4541
7	kaptur	EN-GJS-400-15 5.3106		GX5CrNi19-10 1.4308
8	ciężarek	STAL		X6CrNiTi18-10 1.4541
	zakres temperatury	-10...+200°C	-40...+400°C	-196...+300°C

\* Dla wykonania morskiego (05, 07) trzebień wykonany z materiału X17CrNi16-2



figura **570**

przyłącza  
kształt

kołnierzowe  
kątowy

**WYMIARY**

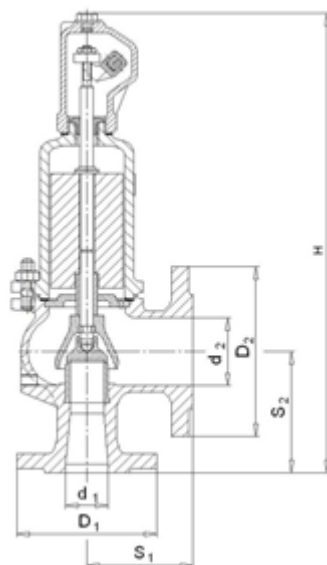

materiał kadłuba		A, F, R		A	F, R	A, F, R					A	F, R
DN	d <sub>o</sub>	A	D <sub>1</sub>	D <sub>1</sub>	D <sub>2</sub>	S <sub>1</sub>	S <sub>2</sub>	H	Odwodnienie	Standard 01-1, 02-1, 05-1**, 07-1**		kg
d1xd2	mm	mm <sup>2</sup>	mm					bar	Ciśnienie początku otwarcia max			
20x32	16	201	105	105	140	85	95	345	G¼	0,5	8,0	9,0
25x40	20	314	115	115	150	95	105	395	G¼	0,5	10,0	11,0
32x50	25	491	140	140	165	100	110	420	G¼	0,5	15,0	16,0
40x65	32	804	150	150	185	115	130	495	G¼	0,5	22,0	25,0
50x80	40	1257	165	165	200	125	145	550	G¼	0,5	30,0	35,0
65x100	50	1964	185	185	220	140	150	660	G½	0,5	42,0	47,0
80x125	63	3117	200	200	250	155	170	710	G½	0,5	60,0	65,0
100x150	77	4657	220	235	285	175	180	810	G½	0,5	90,0	95,0
125x200	93	6793	250	270	340	215	220	860	G½	0,5	125,0	130,0
150x250	110	9503	285	300	395	225	245	990	G½	0,5	170,0	175,0

\* Na życzenie zamawiającego zawory mogą być wykonane na ciśnienie otwarcia do max 0,7 bar - zawory ze wstawką

\*\* Tylko dla wykonania materiałowego A (żeliwo szare EN-GJL-250)



figura **570**

przyłącza  
kształt

kołnierzowe  
kątowy

## WSPÓŁCZYNNIKI WYPŁYWU

Typ zaworu	DN	Dla par i gazów Kdr b <sub>1</sub> =10%
570	20 do 80	0,50
	100 do 150	0,46

## UWAGI

- W przypadku tworzenia się kondensatu, w najniższym miejscu instalacji wydechowej należy przewidzieć odwodnienie.  
Dla zaworów 570 z materiałem kadłuba F i R możliwość wykonania otworu odwadniającego w kadłubie.
- Zawory należy montować w pozycji pionowej.

## WYMIARY ŁAP PODPOROWYCH

Na życzenie zamawiającego istnieje możliwość wykonania owiercenia łap podporowych dla zaworów 570 z materiałem kadłuba F i R

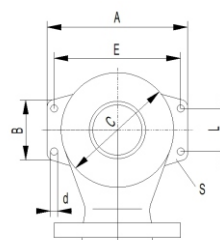

DN	A	B	C	L	E	d	s
	mm						
40 x 65	180	84	134	65	155	14	10
50 x 80	210	93	160	70	180	14	12
65 x 100	245	94	196	70	215	14	12
80 x 125	300	100	240	90	270	18	15
100 x 150	320	160	280	130	285	18	15
125 x 200	365	120	300	90	330	18	15
150 x 250	415	150	360	120	380	18	15



figura

570

przyłącza  
kształt

kołnierzowe  
kątowy

## PODSTAWOWE DANE STANDARDOWEGO CZUJNIKA

- Zasięg działania [mm]: 3 (M8); 6 (M12); 10 (M18)
- Napięcie zasilania [V]: 10 + 30 DC
- Stopień ochrony: IP67 (M8); IP68 (M12 i M18)
- Temperatura pracy: -25 + +70°C
- Standardowa długość kabla [mm]: 2000
- Inne wykonania czujnika na specjalne zamówienie po uzgodnieniu z producentem.
- Na życzenie klienta stosowane są czujniki pracujące w zakresie temperatur: -25 + +230°C

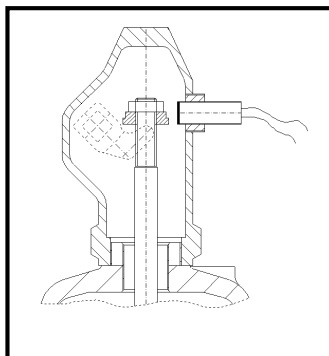



figura

570

przyłącza  
kształtkołnierzowe  
kątowy
**TABELE PRZEPUSTOWOŚCI DLA POWIETRZA**

DNxDN PN16, PN40	20x32	25x40	32x50	40x65	50x80	65x100	80x125	100x150	125x200	150x250
A- pow. obliczeniowa przelotu [mm <sup>2</sup> ]	201	314	491	804	1257	1964	3117	4657	6793	9503
ciśnienie początku otwarcia bar(g)	Powietrze 20°C (kg/h)									
0,10	78,3	122	191	313	490	765	1215	1670	2435	3407
0,15	87,4	137	214	350	547	854	1356	1863	2718	3803
0,20	95,6	149	234	382	598	934	1482	2038	2972	4158
0,25	103	161	252	412	645	1007	1598	2197	3205	4483
0,30	110	172	269	440	688	1075	1706	2345	3420	4785
0,35	116	182	285	466	728	1138	1806	2483	3621	5066
0,40	123	191	299	490	766	1198	1901	2612	3811	5331
0,45	128	200	313	513	803	1254	1990	2735	3990	5582
0,50	134	209	327	535	837	1307	2075	2852	4160	5820
0,55	139	217	340	556	870	1359	2156	2964	4323	6048
0,60	144	225	352	576	901	1408	2234	3070	4479	6266
0,65	149	233	364	595	931	1455	2308	3173	4628	6475
0,70	153	240	375	614	960	1500	2380	3272	4772	6676

Wymagany przyrost ciśnienia - 0,10 bar



figura

570

przyłącza  
kształtkołnierzowe  
kątowy**TABELE PRZEPUSTOWOŚCI DLA PARY WODNEJ**

DNxDN PN16, PN40	20x32	25x40	32x50	40x65	50x80	65x100	80x125	100x150	125x200	150x250
A- pow. obliczeniowa przełotu [mm <sup>2</sup> ]	201	314	491	804	1257	1964	3117	4657	6793	9503
ciśnienie początku otwarcia bar(g)	Para wodna nasycona (kg/h)									
0,10	51,8	80,9	126	207	324	506	803	1104	1610	2252
0,15	57,1	89,2	139	228	357	558	885	1217	1775	2483
0,20	61,8	96,5	151	247	386	603	958	1316	1920	2686
0,25	66,0	103	161	264	413	645	1023	1406	2051	2869
0,30	69,8	109	171	279	437	682	1083	1488	2171	3037
0,35	73,4	115	179	294	459	717	1139	1565	2283	3194
0,40	76,8	120	188	307	480	751	1191	1638	2389	3342
0,45	80,1	125	196	320	501	782	1242	1707	2490	3483
0,50	83,2	130	203	333	520	813	1291	1774	2588	3620
0,55	86,3	135	211	345	540	843	1338	1839	2683	3753
0,60	89,3	140	218	357	559	873	1385	1904	2777	3885
0,65	92,3	144	226	369	577	902	1432	1968	2871	4016
0,70	95,4	149	233	382	597	932	1480	2034	2967	4151

Wymagany przyrost ciśnienia - 0,10 bar



figura	<b>570</b>
przyłącza kształt	kołnierzowy kątowy

## WYKONANIA

figura	materiał kadłuba	średnica nominalna DN	ciśnienie nominalne PN	wykonanie
570	A żeliwo szare EN-GJL-250	20-150 mm	C 16bar	01-1 • wykonanie podstawowe dla par i gazów • uszczelnienie metal/metal Tmax 200 °C
				02-1 • wykonanie gazoszczelne dla par i gazów • uszczelnienie metal/metal Tmax 200 °C
				05-1 • wykonanie morskie dla par i gazów • uszczelnienie metal/metal Tmax 200 °C
				07-1 • wykonanie morskie gazoszczelne dla par i gazów • uszczelnienie metal/metal Tmax 200 °C
	F stalowo węglowe GP240GH	20-150 mm	E 40bar	01-1 • wykonanie podstawowe dla par i gazów • uszczelnienie metal/metal Tmax 400 °C
				02-1 • wykonanie gazoszczelne dla par i gazów • uszczelnienie metal/metal Tmax 400 °C
	R stalowo kwasoodporne GX5CrNi19-10	20-100 mm	E 40bar	02-1 • wykonanie gazoszczelne dla par i gazów • uszczelnienie metal/metal Tmax 300 °C

## ZAMAWIANIE

Uprasza się o zamawianie produktu wg indeksu

