

**ZAKRES STOSOWANIA I RODZAJE WYKONAŃ**

- Si 630S.11A** - Do powietrza, pary wodnej i innych neutralnych gazów i par.  
Temperatura pracy: -10°C do +120°C.
- Si 6301SC.11A** - Zawory z ograniczeniem skoku konstrukcyjnego grzyba do wartości 0,12 średnicy siedliska „do”. Stosowane do wody i innych cieczy neutralnych.  
Temperatura pracy: -10°C do +120°C.

Stosowanie zaworów Si 6301S.11A i Si 6301SC.11A zaleca się, gdy wymagana jest:

- cicha praca zaworu,
- podwyższona szczelność zamknięcia,
- ochrona powierzchni uszczelniającej grzyba przed osadzaniem się kamienia (gdy czynnikiem jest woda przemysłowa i pitna) oraz przed drobnymi zanieczyszczeniami mechanicznymi.

Zawory produkowane są w następujących wykonaniach:

- Si 6301S.11A** - w wykonaniu **P** – normalnym; **G** – gazoszczelnym
- Si 6301SC.11A** - w wykonaniu **P** – normalnym; **G** – gazoszczelnym

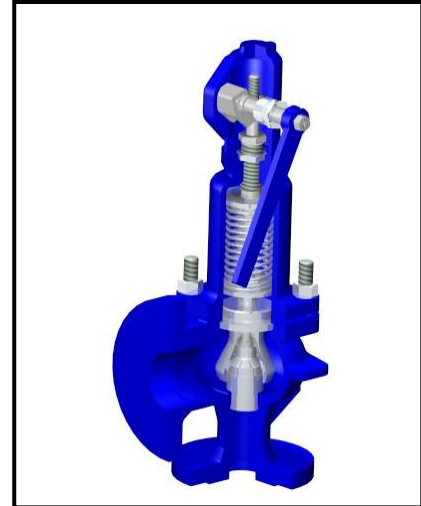

**WYKAZ STOSOWANYCH MATERIAŁÓW**

Nr Pozycji	Nazwa detalu	Materiał
1	Kadłub	EN-GJS-400-18
2	Siedlisko	X39CrMo17-1
3	Grzyb	X6CrNiTi18-10/EPDM lub /NBR
4	Dzwon	EN-GJS-400-15
5	Kołpak	EN-GJS-400-15
6	Trzpień	X20Cr13
7	Kaptur	EN-GJS-400-15
8	Sprężyna	51CrV4 <sup>1)</sup>

<sup>1)</sup> Sprężyny o średnicy drutu do Φ6, z drutu patentowanego Bl.

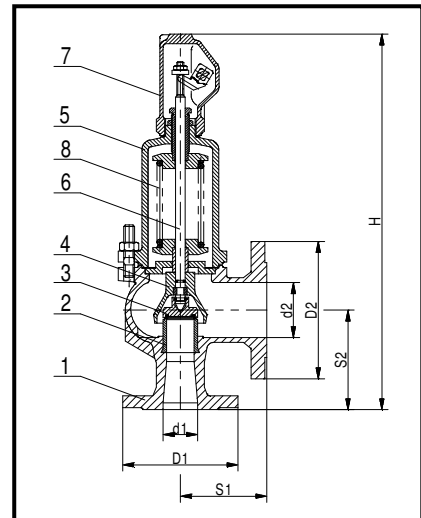

**WYMIARY GABARYTOWE**

Wielkość DN	Siedlisko		Kołnierz wlotowy PN 40	Kołnierz wylotowy PN 10	Długość budowy		Wysokość budowy H	Odwodnienie E	Ciśnienie początku otwarcia		Masa ca. kg
	Przelot d <sub>o</sub> mm	Przekrój A mm <sup>2</sup>			D <sub>1</sub>	D <sub>2</sub>			S <sub>1</sub>	S <sub>2</sub>	
d <sub>1</sub> x d <sub>2</sub>	d <sub>o</sub> mm	A mm <sup>2</sup>	D <sub>1</sub>	D <sub>2</sub>	S <sub>1</sub>	S <sub>2</sub>	H	E	bar		kg
20 x 32	16	201	105	140	85	95	345	G <sub>1</sub> / <sub>4</sub>	0,45	40	7,5
25 x 40	20	314	115	150	95	105	395	G <sub>1</sub> / <sub>4</sub>	0,45	40	9,0
32 x 50	25	491	140	165	100	110	420	G <sub>1</sub> / <sub>4</sub>	0,45	40	13,0
40 x 65	32	804	150	185	115	130	495	G <sub>1</sub> / <sub>4</sub>	0,45	32	19,0
50 x 80	40	1257	165	200	125	145	550	G <sub>1</sub> / <sub>4</sub>	0,45	32	25,0

**UWAGA:** Pozostałe średnice zaworów pojawiają się w późniejszym terminie

**DANE TECHNICZNE**

Współczynniki wpływu

Typ zaworu	DN	Zawory w wykonaniu					
		dla par i gazów α (Si 6301S.11A)		z ograniczonym skokiem (Si 6301SC.11A)			
				dla cieczy α <sub>c</sub>		dla par i gazów α	
		b <sub>1</sub> = 0,1 bar (p ≤ 1 bar) lub b <sub>1</sub> = 10% 1 < p ≤ 1,4 bar	b <sub>1</sub> = 10% p > 1,4 bar	b <sub>1</sub> = 10%		b <sub>1</sub> = 25%	b <sub>1</sub> = 10%
Si 6301S.11A Si 6301SC.11A	20x32 do 50x80	0,72	0,78	p ≤ 6 bar	p > 6 bar	0,28	0,36

## Zakresy ciśnień.

DN	Zakresy ciśnień [bar]
20 x 32	0,45...0,68; 0,66...1,0; 0,95...1,4; 1,3...1,9; 1,8...2,6; 2,5...3,6; 3,5...5,0; 4,8...6,3; 6,0...8,0; 7,5...10; 9,5...12,5; 12...16; 15...20; 18...25; 23...32; 30...40
25 x 40	0,45...0,68; 0,66...1,0; 0,95...1,4; 1,3...1,9; 1,8...2,6; 2,5...3,6; 3,5...5,0; 4,8...6,3; 6,0...8,0; 7,5...10; 9,5...12,5; 12...16; 15...20; 18...25; 23...32; 30...40
32 x 50	0,45...0,68; 0,66...1,0; 0,95...1,4; 1,3...1,9; 1,8...2,6; 2,5...3,6; 3,5...5,0; 4,8...6,3; 6,0...8,0; 7,5...10; 9,5...12,5; 12...16; 15...20; 18...25; 23...32; 30...40
40 x 65	0,45...0,68; 0,66...1,0; 0,95...1,4; 1,3...1,9; 1,8...2,6; 2,5...3,6; 3,5...5,0; 4,8...6,3; 6,0...8,0; 7,5...10; 9,5...12,5; 12...16; 15...20; 18...25; 23...32; 30...40
50 x 80	0,45...0,68; 0,66...1,0; 0,95...1,4; 1,3...1,9; 1,8...2,6; 2,5...3,6; 3,5...5,0; 4,8...6,3; 6,0...8,0; 7,5...10; 9,5...12,5; 12...16; 15...20; 18...25; 23...32

W przypadku, gdy wymagane ciśnienie początku otwarcia występuje w obu sąsiadujących zakresach ciśnień, należy zastosować zawór ze sprężyną o wyższym zakresie.

## UWAGI

1. W przypadku tworzenia się kondensatu, w najniższym miejscu instalacji wydmuchowej należy przewidzieć odwodnienie. Odwodnienie w kadłubie zaworu wykonuje się tylko na życzenie zamawiającego. Przy cieczach instalację wydmuchową należy wykonać spadowo.
2. **Zawory należy montować w pozycji pionowej.**
3. **W przypadku stosowania zaworów do zabezpieczania kotłów parowych, ograniczenia parametrów wg norm przedmiotowych**

## SPOSÓB ZAMAWIANIA

W zamówieniu należy podać: nazwę i numer katalogowy zaworu, DN, ciśnienie początku otwarcia lub zakres ciśnień, temperaturę pracy i rodzaj czynnika.

**Z uwagi na różnorodność norm przedmiotowych, zaleca się również podanie normy, według której mają być wykonane kołnierze przyłączeniowe zaworu.**

Na życzenie klienta dostarczane są również przeciwkołnierze wraz z elementami złącznymi i uszczelkami.

Na specjalne zamówienie produkowane są zawory z indukcyjnym czujnikiem zbliżeniowym sygnalizującym moment zadziałania.

Podstawowe dane standardowego czujnika:

Zasięg działania [mm]: **3 (M8); 6 (M12); 10 (M18)**  
Napięcie zasilania [V]: **10 ÷ 30 DC**  
Stopień ochrony: **IP67 (M8); IP68 (M12 i M18)**  
Temperatura pracy: **-25 ÷ +70°C**  
Standardowa długość kabla [mm]: **2000**

Inne wykonania czujnika na specjalne zamówienie po uzgodnieniu z producentem.

Na życzenie klienta stosowane są czujniki pracujące w zakresie temperatur: **-25 ÷ +230°C**.

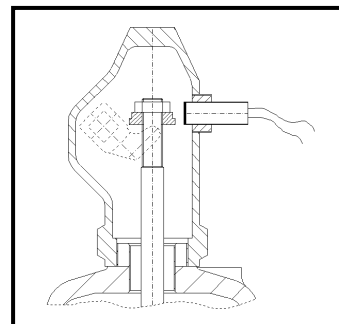

**Producent zastrzega sobie prawo wprowadzania zmian technicznych. Zmiany te nie mogą być podstawą do ewentualnych reklamacji**