

ZAKRES STOSOWANIA I RODZAJE WYKONAŃ

Si 2302 - Do pary wodnej i powietrza.
Temperatura pracy: max. +450°C.
Dla temperatur powyżej 350°C, zaleca się **wykonanie ze wstawką tj. Si 2302W.**

Zawory produkowane są w następujących wykonaniach:
Si 2302 - w wykonaniu **P** – normalnym; **WM** – dla warunków morskich

WYKAZ STOSOWANYCH MATERIAŁÓW

Nr Pozycji	Nazwa detalu	Materiał
1	Kadłub	GP240GH
2	Siedlisko	X39CrMo17-1
3	Grzyb	X39CrMo17-1
4	Dzwon	EN-GJS-400-15
5	Kołpak	EN-GJS-400-15 / GP240GH
6	Trzpień	X20Cr13 ¹⁾
7	Kaptur	EN-GJS-400-15
8	Sprężyna	51CrV4 ²⁾
9	Wstawka	C22

¹⁾ Dla wykonania morskiego (WM) trzpień wykonany z materiału X17CrNi16-2
²⁾ Sprężyny o średnicy drutu do $\Phi 6$, z drut patentowanego Bl. Max. temperatura pracy wynosi wówczas 250°C.

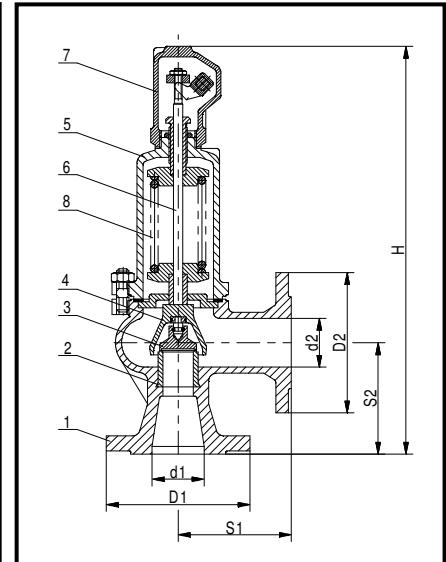
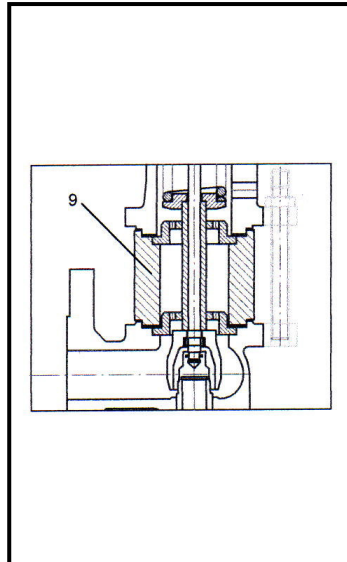

WYMIARY GABARYTOWE

Wielkość DN	Siedlisko		Kołnierz wlotowy		Kołnierz wylotowy		Długość budowy		Wysokość budowy		Ciśnienie początku otwarcia		Masa ca.
	Przelot	Przekrój	PN 25	PN40	PN 10		S ₁	S ₂	Bez wstawki	Ze wstawką	min.	max.	
d ₁ x d ₂	d ₀ mm	A mm ²	D ₁		D ₂		mm		H		bar		kg
20 x 20	12	113	105		105		95	95	335	-	0,45	40	7
25 x 25	16	201	115		115		100	100	350	410	0,45	40	9
32 x 32	20	314	140		140		105	105	390	460	0,45	40	12
40 x 40	25	491	150		150		115	115	420	495	0,45	40	14
50 x 50	32	804	165		165		125	125	485	575	0,45	40	22
65 x 65	40	1257	185		185		145	145	540	645	0,45	40	28
80 x 80	50	1964	200		200		155	155	655	765	0,45	40	40
100 x 100	63	3117	235		220		175	175	705	835	0,45	40	52
125 x 125	77	4657	270		250		200	200	815	955	0,45	40	80
150 x 150	93	6793	300		285		225	225	850	- ²⁾	0,45	25	110
200 x 200	110	9503	360 ¹⁾		340		225	250	980	- ²⁾	0,45	16	150

¹⁾ W przypadku zaworu DN 200x200 owiercenie tylko na PN 25
²⁾ Wykonanie ze wstawką zaworu Si 2302W, DN 150x150 i DN 200x200, po uzgodnieniu z producentem

DANE TECHNICZNE
Współczynniki wpływu

Typ zaworu	DN	dla par i gazów α
		$b_1 = 10\%$
Si 2302 Si 2302W	20x20 do 200x200	0,25

Zakresy ciśnień.

DN	Zakresy ciśnień [bar]
20 x 20	0,45...0,68; 0,66...1,0; 0,95...1,4; 1,3...1,9; 1,8...2,6; 2,5...3,6; 3,5...5,0; 4,8...6,3; 6,0...8,0; 7,5...10; 9,5...12,5; 12...16; 15...20; 18...25; 23...32; 30...40
25 x 25	0,45...0,68; 0,66...1,0; 0,95...1,4; 1,3...1,9; 1,8...2,6; 2,5...3,6; 3,5...5,0; 4,8...6,3; 6,0...8,0; 7,5...10; 9,5...12,5; 12...16; 15...20; 18...25; 23...32; 30...40
32 x 32	0,45...0,68; 0,66...1,0; 0,95...1,4; 1,3...1,9; 1,8...2,6; 2,5...3,6; 3,5...5,0; 4,8...6,3; 6,0...8,0; 7,5...10; 9,5...12,5; 12...16; 15...20; 18...25; 23...32; 30...40
40 x 40	0,45...0,68; 0,66...1,0; 0,95...1,4; 1,3...1,9; 1,8...2,6; 2,5...3,6; 3,5...5,0; 4,8...6,3; 6,0...8,0; 7,5...10; 9,5...12,5; 12...16; 15...20; 18...25; 23...32; 30...40
50 x 50	0,45...0,68; 0,66...1,0; 0,95...1,4; 1,3...1,9; 1,8...2,6; 2,5...3,6; 3,5...5,0; 4,8...6,3; 6,0...8,0; 7,5...10; 9,5...12,5; 12...16; 15...20; 18...25; 23...32; 30...40
65 x 65	0,45...0,68; 0,66...1,0; 0,95...1,4; 1,3...1,9; 1,8...2,6; 2,5...3,6; 3,5...5,0; 4,8...6,3; 6,0...8,0; 7,5...10; 9,5...12,5; 12...16; 15...20; 18...25; 23...32; 30...40
80 x 80	0,45...0,68; 0,66...1,0; 0,95...1,4; 1,3...1,9; 1,8...2,6; 2,5...3,6; 3,5...5,0; 4,8...6,3; 6,0...8,0; 7,5...10; 9,5...12,5; 12...16; 15...20; 18...25; 23...32; 30...40
100 x 100	0,45...0,68; 0,66...1,0; 0,95...1,4; 1,3...1,9; 1,8...2,6; 2,5...3,6; 3,5...5,0; 4,8...6,3; 6,0...8,0; 7,5...10; 9,5...12,5; 12...16; 15...20; 18...25; 23...32; 30...40
125 x 125	0,45...0,68; 0,66...1,0; 0,95...1,4; 1,3...1,9; 1,8...2,6; 2,5...3,6; 3,5...5,0; 4,8...6,3; 6,0...8,0; 7,5...10; 9,5...12,5; 12...16; 15...20; 18...25; 23...32; 30...40
150 x 150	0,45...0,68; 0,66...1,0; 0,95...1,4; 1,3...1,9; 1,8...2,6; 2,5...3,6; 3,5...5,0; 4,8...6,3; 6,0...8,0; 7,5...10; 9,5...12,5; 12...16; 15...20; 18...25
200 x 200	0,45...0,68; 0,66...1,0; 0,95...1,4; 1,3...1,9; 1,8...2,6; 2,5...3,6; 3,5...5,0; 4,8...6,3; 6,0...8,0; 7,5...10; 9,5...12,5; 12...16

W przypadku, gdy wymagane ciśnienie początku otwarcia występuje w obu sąsiadujących zakresach ciśnień, należy zastosować zawór ze sprężyną o wyższym zakresie.

UWAGI

1. W przypadku tworzenia się kondensatu, w najniższym miejscu instalacji wydmuchowej należy przewidzieć odwodnienie. Odwodnienie w kadłubie zaworu wykonuje się tylko na życzenie zamawiającego.
Zawory należy montować w pozycji pionowej.

SPOSÓB ZAMAWIANIA

W zamówieniu należy podać: nazwę i numer katalogowy zaworu, DN, ciśnienie początku otwarcia lub zakres ciśnień, temperaturę pracy i rodzaj czynnika. **Z uwagi na różnorodność norm przedmiotowych, zaleca się również podanie normy, według której mają być wykonane kołnierze przyłączeniowe zaworu.**

Na życzenie klienta dostarczane są również przeciwkołnierze wraz z elementami złącznymi i uszczelkami.

Na specjalne zamówienie produkowane są zawory z indukcyjnym czujnikiem zbliżeniowym sygnalizującym moment zadziałania.

Podstawowe dane standardowego czujnika:

Zasięg działania [mm]: **3 (M8); 6 (M12); 10 (M18)**
 Napięcie zasilania [V]: **10 ÷ 30 DC**
 Stopień ochrony: **IP67 (M8); IP68 (M12 i M18)**
 Temperatura pracy: **-25 ÷ +70°C**
 Standardowa długość kabla [mm]: **2000**

Inne wykonania czujnika na specjalne zamówienie po uzgodnieniu z producentem.

Na życzenie klienta stosowane są czujniki pracujące w zakresie temperatur: **-25 ÷ +230°C**.

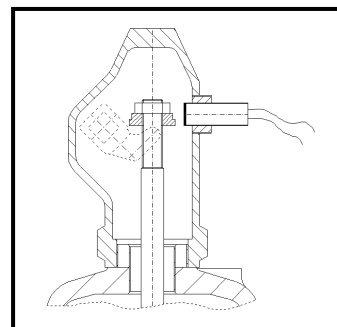
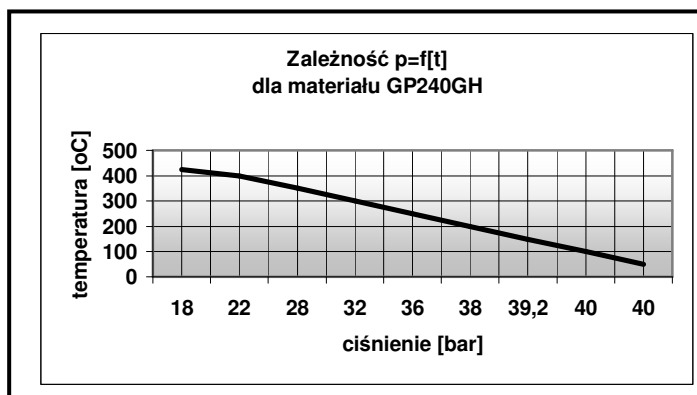

Producent zastrzega sobie prawo wprowadzania zmian technicznych. Zmiany te nie mogą być podstawą do ewentualnych reklamacji