

Nr I/4 Data wydania: 04.08.2009.

ZAKRES STOSOWANIA I RODZAJE WYKONAŃ

- 781** - Do powietrza, pary wodnej i innych neutralnych par i gazów oraz cieczy.
Temperatura pracy: -10°C do +200°C.
- 781C** - Do wody i innych cieczy neutralnych.
Temperatura pracy: -10°C do +200°C.

Zawory produkowane są w następujących wykonaniach:

- 781** - w wykonaniu **P** – normalnym; **G** – gazoszczelnym; **WM** – dla warunków morskich
- 781C** - w wykonaniu **P** – normalnym; **G** – gazoszczelnym; **WM** – dla warunków morskich

WYKAZ STOSOWANYCH MATERIAŁÓW

Nr Pozycji	Nazwa detalu	Materiał
1	Kadłub ²⁾	CuZn39Pb2
2	Dysza	X39CrMo17-1
3	Grzyb	X39CrMo17-1
4	Dzwon	CuZn40Pb2
5	Trzpień ¹⁾	X20Cr13
6	Sprężyna	B1

¹⁾ dla wykonania morskiego (WM) trzpień wykonany z materiału X17CrNi16-2

²⁾ niklowany

Zawory te posiadają aprobatę Instytutu Nafty i Gazu do stosowania na paliwa gazowe płynne węglowodorowe (propan-butan) i produkty naftowe.

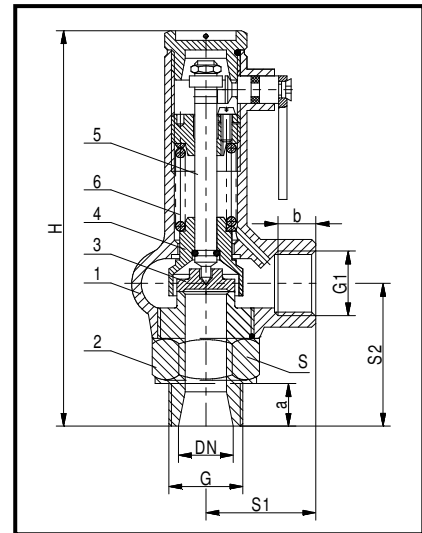
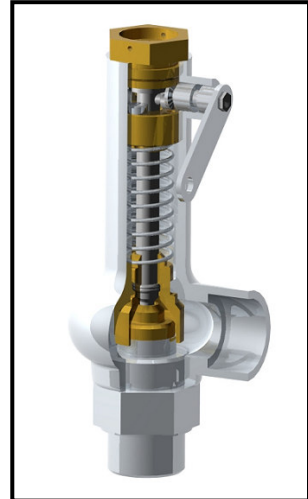

WYMIARY GABARYTOWE

Wielkość DN	Siedlisko		Włot		Wylot		Długość budowy		Wysokość budowy H	Sześciokąt S	Ciśnienie początku otwarcia		Masa ca. kg
	Przelot d _o	Przekrój A	G	a	G ₁	b	S ₁	S ₂			min	max.	
d ₁ x d ₂	mm	mm ²	cal	mm	cal	mm	mm		mm	bar		kg	
10x15	10	78,5	3/8	12	1/2	9	35	41	144	27	0,3	16	0,67
15x15	12	113	1/2	13	1/2	9	35	44	147	27	0,3	16	0,71
20x20	16	201	3/4	15	3/4	13	40	52	155	32	0,3	16	0,86
25x25	20	314	1	18	1	14	50	59	162	41	0,3	10	1,20

DANE TECHNICZNE

Współczynniki wpływu

Typ zaworu	DN	dla par i gazów α			dla cieczy α _c	
		b ₁ = 0,1 bar	b ₁ = 10%		b ₁ =10%	b ₁ =25%
		0,3 ≤ p < 0,5 bar	0,5 ≤ p < 1,5 bar	1,5 ≤ p < 16 bar		
781	10 x 15 do 25 x 25	0,19	0,20	0,25	0,01	0,20
781C	20 x 20 25 x 25	-	-	-	0,20 0,23	-

Zakresy ciśnień.

DN	Zakresy ciśnień [bar]
10x15	0,3...0,5; 0,5...1,6; 1,5...2,8; 2,7...4,7; 4,5...9,0; 8,5...16
15x15	0,3...0,5; 0,5...1,4; 1,2...2,5; 2,4...4,7; 4,5...16
20x20	0,3...0,5; 0,5...1,5; 1,4...3,3; 3,2...7,0; 6,8...16
25x25	0,3...0,5; 0,5...1,0; 0,9...1,6; 1,5...2,3; 2,2...3,0; 2,8...4,8; 4,5...6,0; 5,5...10

W przypadku, gdy wymagane ciśnienie początku otwarcia występuje w obu sąsiadujących zakresach ciśnień, należy zastosować zawór ze sprężyną o wyższym zakresie.

UWAGI

1. W przypadku tworzenia się kondensatu, w najniższym miejscu instalacji wydmuchowej należy przewidzieć odwodnienie. Przy cieczach instalację wydmuchową należy wykonać spadowo.
2. **Zawory należy montować w pozycji pionowej.**

SPOSÓB ZAMAWIANIA

W zamówieniu należy podać: nazwę i numer katalogowy zaworu, DN, ciśnienie początku otwarcia lub zakres ciśnień, temperaturę pracy i rodzaj czynnika.

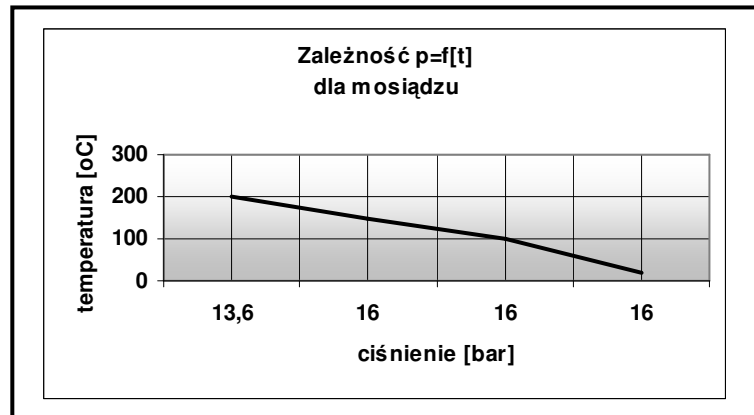

Producent zastrzega sobie prawo wprowadzania zmian technicznych. Zmiany te nie mogą być podstawą do ewentualnych reklamacji