

Zawór regulujący ciśnienie 50-01

► Prosty, niezawodny i precyzyjny

- W pełni zautomatyzowane działanie
- Prosta regulacja i konserwacja
- Sprawdzone jakościowo tworzywa
- Sprzedaż i serwis o zasięgu światowym

► SERIA 50 Zasada działania

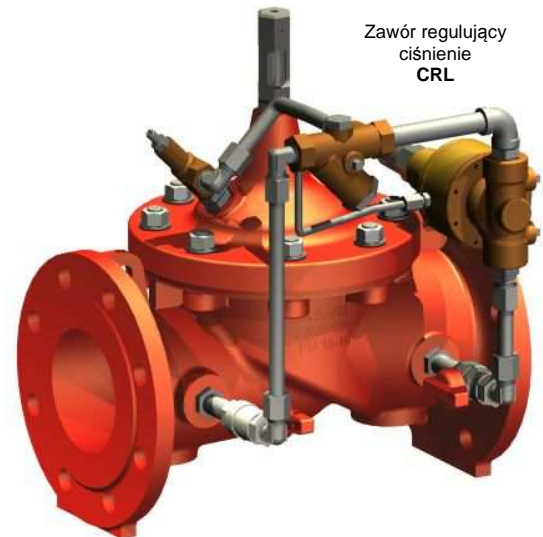
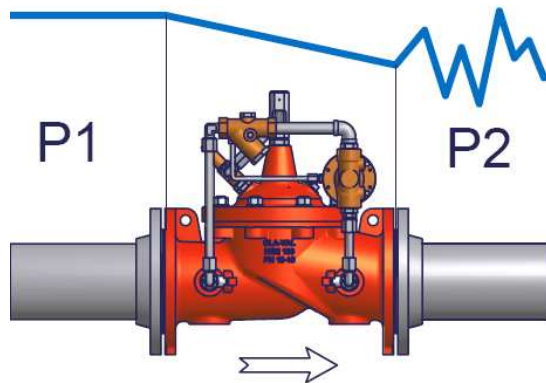

Utrzymanie ciśnienia: Zawory serii 50 utrzymują niezależnie od wahań natężenia przepływu nastawioną wartość ciśnienia wejściowego.

Redukcja ciśnienia: Zawory serii 50 redukują wszystkie nadciśnienia, chroniąc w ten sposób sieć od strony wlotowej.

► 50-01 Zastosowanie

Model 50-01 chroni sieć od strony wlotowej oraz redukuje ewentualne nadciśnienia ulatniając je do atmosfery oraz prowadzi tym samym do złagodzenia uderzeń hydraulicznych.

Zainstalowany między dwoma sieciami o różnych ciśnieniach zawór 50-01 utrzymuje większe ciśnienie jednej sieci w stosunku do niższego ciśnienia drugiej.

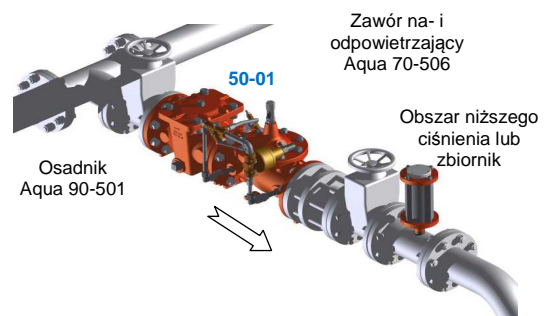

► Kombinacje serii 50

Zawór bazowy	100-01
Zawór utrzymujący ciśnienie	50-01
50-01 + kontrola poziomu napełnienia	50-CF9
50-01 + funkcja zaporowa	
50-01 + funkcja uderzeń hydraulicznych	50-01
50-01 + redukcja przepływu	52-03R
50-01 + zdalne sterowanie elektryczne	58E/D-01

► Inne wykonania na zapytanie.

► Więcej informacji

<input type="checkbox"/>	Dane techniczne	Arkusze
<input checked="" type="checkbox"/>	Formularz szybkiego wyboru	050001FD
<input checked="" type="checkbox"/>	Wymiary	000121DD
<input checked="" type="checkbox"/>	Stopnie ciśnienia I materiały	000122DD
		000123DD