

ZAWÓR ZAPOROWY PROSTY TYP ZA420

CHARAKTERYSTYKA:

Średnica	-	6 - 10 mm;
Ciśnienie	-	420 bar;
Temperatura	-	do 250°C dla kwasów i ługów; do 550°C dla substancji neutralnych;
Medium	-	kwasy i ługi, woda, para wodna i inne substancje neutralne ciekłe i gazowe.

WYKONANIE: typ materiału kadłuba / przyłącza / rodzaj grzyba i pierścienia grzyba / inne

Przykład: ZA420 / --- / --- / ---

Przykład: ZB420 / --- / T / ---

Typ materiału kadłuba	Znak	Przyłącza	Znak	Rodzaj grzyba i pierścienia grzyba	Znak	Inne	Znak
X6CrNiTi18-10	ZA420	Standardowe	---	Standardowy - X2CrNiMo17-12-2		-----	---
X2CrNiMo17-12-2	ZB420			Tytanowy BT-9	T		

ZASTOSOWANIE:

Zawory zaporowe przeznaczone są do otwarcia i przerwania przepływu medium i nie wolno ich stosować jako zawory regulacyjne do dławienia przepływu.

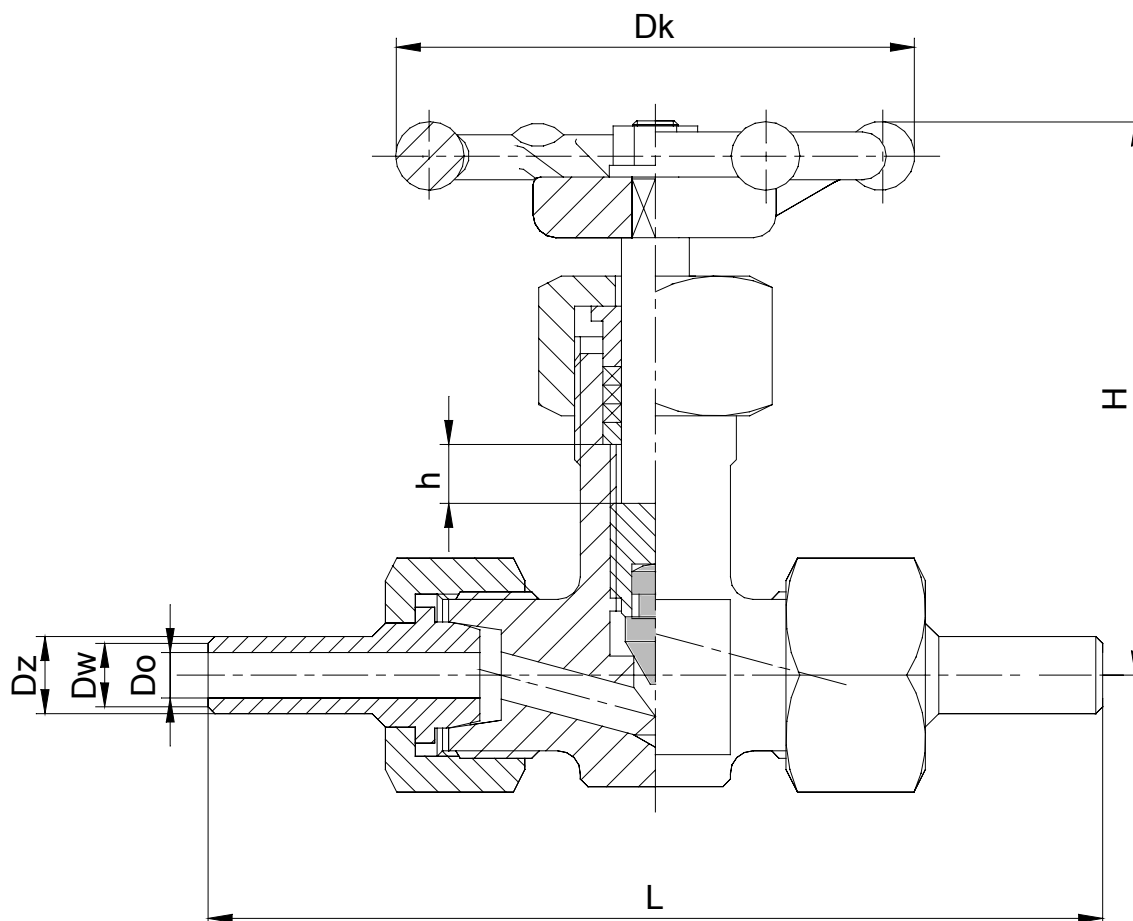

WK[®]

FABRYKA ARMATURY PRZEMYSŁOWEJ

„WAKMET” spółka jawna

Kaczmarek, Krzywdziński, Wachowski, Wilczyński

Bodzanów 75 48-340 GŁUCHOŁAZY 1

tel. +48(077) 439-40-20, fax +48(077) 439-18-72

E-mail: wakmet@wakmet.com.pl

http: www.wakmet.com.pl

MATERIAŁY:

Wykonanie	ZA420	ZB420
Część	T _{MAX} 250°C	T _{MAX} 250°C
Kadłub, pokrywa	X6CrNiTi18-10 (1.4541)	X2CrNiMo17-12-2 (1.4404)
Pierścień siedliska	-	-
Grzyb	X2CrNiMo17-12-2 (1.4404), BT-9	
Trzpień	X2CrNiMo17-12-2 (1.4404)	
Uszczelnienie pokrywy	Grafit	
Kółko	Żeliwo sferoidalne	

WYMIARY:

DN	Do	Dw	Dz	L	H	h	Dk	Masa
6	6	8,4	10,2	120	75	5	60	0,70
8	8	10,4	12,0	120	75	5	60	0,70
10	9,6	12,0	13,7	120	75	5	60	0,70

DANE TECHNICZNE:

Materiał kadłuba	Czynnik roboczy	PN	Najwyższe ciśnienie robocze przy temperaturze czynnika															
			20°C	100°C	150°C	200°C	250°C	300°C	350°C	400°C	450°C	480°C	500°C	510°C	520°C	530°C	540°C	550°C
X6CrNiTi18-10 (1.4541)	kwasy i ługi	420	420,0	415,9	391,9	371,9	353,9	-	-	-	-	-	-	-	-	-	-	
X2CrNiMo17-12-2 (1.4404)		420	420,0	397,9	362,0	333,9	313,9	-	-	-	-	-	-	-	-	-	-	
X6CrNiTi18-10 (1.4541)	substancje neutralne	420	420,0	415,9	391,9	371,9	353,9	333,9	321,9	311,9	304,8	301,3	297,9	294,0	291,9	288,7	285,6	283,8
X2CrNiMo17-12-2 (1.4404)		420	420,0	397,9	362,0	333,9	313,9	289,9	277,9	269,9	262,9	259,1	255,9	255,9	255,9	254,9	254,9	254,9

MONTAŻ I EKSPLOATACJA:

MONTAŻ ZAWORU NA INSTALACJI I JEGO OBSŁUGA POWINNY BYĆ WYKONYWANE PRZEZ ORGANIZACJE POSIADAJĄCE UPRAWNIENIE NA DANY RODZAJ PRAC. PERSONEL TYCH ORGANIZACJI POWINIEN BYĆ KWALIFIKOWANY.

Przed montażem zaworu konieczne jest oczyszczenie rurociągu z zanieczyszczeń mechanicznych. Należy sprawdzić zgodność parametrów czynnika z parametrami zaworu.

Zawory mogą być instalowane w dowolnym położeniu roboczym. Należy zwrócić uwagę na to, aby kierunek przepływu płynącego czynnika był zgodny z kierunkiem strzałki znajdującej się na kadłubie zaworu, i żeby zawór nie znajdował pod obciążeniem momentów sił pochodzących od ciężaru rurociągu i osprzętu. Zawory powinny być eksploatowane ściśle z przeznaczeniem. W celu zapewnienia niezawodności konieczne jest zachowanie następujących warunków:

- czynnik płynący przez zawór powinien być pozbawiony zanieczyszczeń mechanicznych;
- zawór w czasie pracy powinien być zabezpieczony przed uszkodzeniami mechanicznymi;
- powinny być zachowane parametry zapisane na zaworze.

Producent zastrzega sobie zmiany treści i formy niniejszej karty katalogowej bez powiadomienia.