



Valtek GS

V701 Zawór regulacyjny ogólnego przeznaczenia



Experience In Motion

Valtek GS – zawór regulacyjny ogólnego przeznaczenia

Linia produktów Valtek GS charakteryzuje się niskimi kosztami, zwartością konstrukcji i niską masą. Dodatkowo jest odporna na mechanicznie i może być bezpiecznie i z zaufaniem stosowana w szerokim zakresie podstawowych zastosowań na instalacjach. Modułowość konstrukcji umożliwia zastosowanie opcji materiałowych i konstrukcyjnych dla większości aplikacji roboczych. Prosta budowa obniża koszty obsługi i magazynowania części zamiennych.

Idealna konstrukcja dla regulacji przepływu i ciśnienia czynników ciekłych i gazowych w przemysłach chemicznym i petrochemicznym, wydobywania gazu i oleju, energetyce i innych. Zawory regulacyjne Valtek GS przy znacząco niższym koszcie całkowitym zapewniają obsługę przepływów, dokładność regulacji i niezawodność na poziomie porównywalnym do zaworów regulacyjnych o specjalnie dedykowanej konstrukcji.

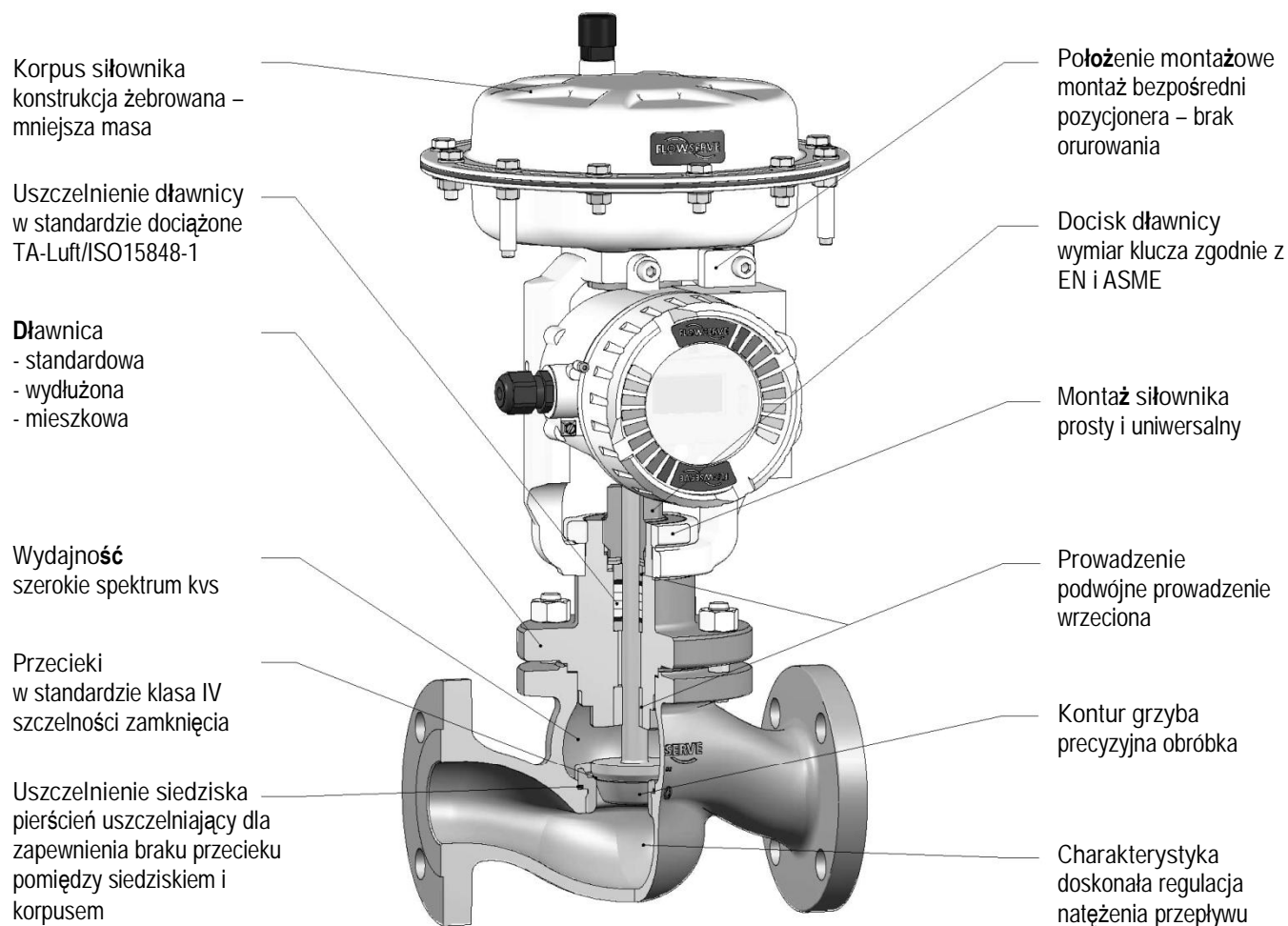

Specyfikacja

Rodzaj	przelotowy prosty, EN i ASME
Średnice	15 do 150 / ½" do 6"
Ciśnienia nom.	PN16 i PN40 / ASME 150 i 300
Przyłącza	Kołnierzowe
Materiał korpusu	1.0619 / A216WCC 1.4408 / A351/CF8M
Długość	EN 558-1/ISA75.08.06 serie 1
Dławnica	standardowa, wydłużona, mieszkowa
Uszczelnienie dławnicy	PTFE i grafit docisk sprężyną TA-luft i ISO 15848-1

Mat. zesp. regul.	316 stal kwasoodporna
Typy zesp. regul.	standardowy, odciążony
Grzyb/siedzisko	standard, powierzchnia siedziska Alloy 6
Charakterystyka	+%, liniowa, szybko-otwierająca
Niski hałas i anty-kawitacja	1 stopień MultiStream
Przecieki	klasa IV, V i VI(opcja z uszcz. miękkim)
Siłownik	pneumatyczny membranowy
Standardowy pozycjoner	Logix 420, montaż bezpośredni \

Konstrukcja korpusu

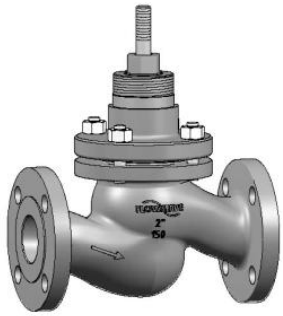
Konstrukcja	Typ / Średnica	Materiał korp.	Konstrukcja dławnicy	Uszczel. dławnicy	Zesp. regul. konstr.
Zintegrowany Kolnierz	PN 16 40 DN 15 20 25 32 40 50 65 80 100 125 150 Class 150 300 NPS 1/2 3/4 1 1 1/2 2 3 4 6	 1.0619 1.4408 A216 WCC A351 CF8M	Nieodciążona Dławnica standardowa Dławnica mieszkowa Dławnica wydłużona Odciążona: V-pierścień Dławnica standardowa Dławnica mieszkowa Dławnica wydłużona Odciążona: pierścień tłokowy Dławnica mieszkowa Dławnica wydłużona patrz str. 4-6	docisk sprężyną Teflon TA-luft Grafit TA-luft patrz str. 6	Grzyb profilowany standardowy częściowo utwardzany profil utwardzany uszczelnienie miękkie Szybko-otwierający standardowy uszczelnienie miękkie Osprzęt obniżający poziom hałasu MultiStream 1-stopień patrz str.7

Konstrukcja przyłączy korpusu

Konstrukcja	Długość zabudowy		Przyłącza kolnierzowe		
Zintegrowany kolnierz	między kolnierzami z przyłąciami	EN 558-1 2012-03 Zakres podstawowy 1	zgodnie z EN1092-1	przyłga B1	Ra = 32-12,5µm
		ASME / ISA 75.08.01-2002	zgodnie z ASME B16.5	RF	Ra = 32-12,5 µm 125-250 µin

Współzależność ciśnienie / temperatura



PN Class	Materiał korpusu	Maks. dopuszczalne ciśnienie robocze	Temperatura robocza w °C												
			-60	-46	-29	-10	50	100	150	200	250	300	350	400	
16	1.0619	bar			12,0	16,0	16,0	13,7	13,3	12,4	11,3	10,2	9,6	9,1	
	1.4408		16,0	16,0	16,0	16,0	16,0	15,1	13,7	12,7	11,9	11,0	10,5	10,2	
40	1.0619				30,0	40,0	40,0	34,2	33,3	31,0	28,3	25,7	24,1	22,8	
	1.4408		40,0	40,0	40,0	40,0	40,0	37,9	34,4	31,8	29,9	27,6	26,4	25,7	
150	A216 WCC				19,6	19,6	19,2	17,7	15,8	13,8	12,1	10,2	8,4	6,5	
	A351 CF8M		19,0	19,0	19,0	19,0	18,4	16,2	14,8	13,7	12,1	10,2	8,4	6,5	
300	A216 WCC				51,1	51,1	51,1	46,6	45,1	43,8	41,9	39,8	37,6	34,7	
	A351 CF8M		49,6	49,6	49,6	49,6	48,1	42,2	38,5	35,7	33,4	31,6	30,3	29,4	
Class				Temperatura robocza w °F											
				-76	-51	-20	14	122	212	302	392	482	572	662	752
150	A216 WCC		psig			284	284	278	257	229	200	176	148	122	94
	A351 CF8M			276	276	276	276	267	235	215	199	176	148	122	94
300	A216 WCC				741	741	741	676	654	635	608	577	545	503	
	A351 CF8M	719		719	719	719	698	612	558	518	484	458	439	426	

Temperatury robocze zależnie od: korpusu/dławnicy/zesp.regul./uszczelnienia

Materiał korpusu	Konstrukcja dławnicy	Materiał zesp. regulacyjnego MAWT ¹⁾	Materiał uszczelnienia dławnicy			
			Teflon TA-Luft		Grafit TA-Luft	
			°C	°F	°C	°F
1.0619 A216 WCC	Dławnica standardowa	316 SS	- 29 to + 250	- 20 to + 482	-	-
	Dławnica mieszkowa (uszczelnienie mieszkami falistymi)		- 29 to + 300	- 20 to + 572	+ 300 to + 400	+ 572 to + 752
	Dławnica wydłużona		+ 250 to + 300	+ 482 to + 572	+ 300 to + 400	+ 572 to + 752
	Dławnica standardowa odciążona V-pierścień		- 29 to + 250	- 20 to + 482	-	-
	Dławnica mieszkowa odciążona V-pierścień		- 29 to + 250	- 20 to + 482	-	-
	Dławnica mieszkowa odciążona V-pierścień		- 29 to + 250	- 20 to + 482	-	-
	Dławnica mieszkowa odciążona pierścień tłokowy		+ 250 to + 300	+ 482 to + 572	+ 300 to + 400	+ 572 to + 752
	Dławnica wydłużona odciążona pierścień tłokowy		+ 250 to + 300	+ 482 to + 572	+ 300 to + 400	+ 572 to + 752
1.4408 A351 CF8M	Dławnica standardowa		- 46 to + 250	- 51 to + 482	-	-
	Dławnica mieszkowa (uszczelnienie mieszkami falistymi)		- 60 to + 300	- 76 to + 572	+ 300 to + 400	+ 572 to + 752
	Dławnica wydłużona		+ 250 to + 300	+ 482 to + 572	+ 300 to + 400	+ 572 to + 752
	Dławnica standardowa odciążona V-pierścień		- 46 to + 250	- 51 to + 482	-	-
	Dławnica mieszkowa odciążona V-pierścień		- 60 to + 250	- 76 to + 482	-	-
	Dławnica mieszkowa odciążona V-pierścień		- 60 to + 250	- 76 to + 482	-	-
	Dławnica mieszkowa odciążona pierścień tłokowy		+ 250 to + 300	+ 482 to + 572	+ 300 to + 400	+ 572 to + 752
	Dławnica wydłużona odciążona pierścień tłokowy		+ 250 to + 300	+ 482 to + 572	+ 300 to + 400	+ 572 to + 752

¹⁾Maks. dopuszczalna temperatura robocza z uszczelnieniem miękkim PTFE -60 do +250°C / -76 do +482°F

Konstrukcja dławnicy – nieodciążona dla DN15 do 150 / NPS ½" do 6"

Konstrukcja dławnicy	Typ dławnicy	Materiały korpus / dławnica	Zakres temperatur ¹⁾	Zastosowanie	Konstrukcja uszczelnienia
Nieodciążona	 Dławnica standardowa	zależnie od materiału korpusu 1.0619 / 1.0460 1.4408 / 1.4404 A216 WCC / A105 A351 CF8M / F316	- 46 to + 250 °C - 51 to + 482 °F	uniwersalne	dociążona sprężyną Teflon TA-Luft patrz str. 6
	 Dławnica wydłużona	zależnie od materiału korpusu 1.0619 / 1.0619 A216 WCC / A216 WCC	+ 250 to + 300 °C + 482 to + 572 °F + 301 to + 400 °C + 573 to + 752 °F	uniwersalne	dociążona sprężyną Teflon TA-Luft
		zależnie od materiału korpusu 1.4408 / 1.4408 A351 CF8M / A351 CF8M	- 60 to + 300 °C - 76 to + 572 °F + 301 to + 400 °C + 573 to + 752 °F	zależnie od temperatury	dociążona sprężyną Teflon TA-Luft dociążona sprężyną Grafit TA-Luft

¹⁾ Patrz też zakres temperatur roboczych na str. 4

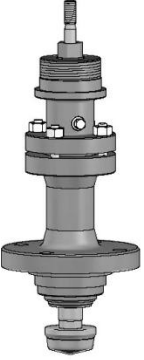

Konstrukcja dławnicy – nieodciążona dla DN15 do 150 / NPS ½" do 6"

Konstrukcja dławnicy	Typ dławnicy	Materiały korpus / dławnica	Zakres temperatur	Zastosowanie	Konstrukcja uszczelnienia
Nieodciążona	 Dławnica mieszkowa	zależnie od materiału korpusu 1.0619 / 1.0619 A216 WCC / A216 WCC	- 29 to + 300 °C - 20 to + 572 °F	dla czynników niebezpiecznych, drogich i próżni	dociążona sprężyną Teflon TA-Luft patrz str. 6
		zależnie od materiału korpusu 1.4408 / 1.4408 A351 CF8M / A351 CF8M	- 60 to + 300 °C - 76 to + 572 °F		
		zależnie od materiału korpusu 1.0619 / 1.0619 1.4408 / 1.4408 A216 WCC / A216 WCC A351 CF8M / A351 CF8M	+ 300 to + 400 °C + 572 to + 752 °F		dociążona sprężyną Grafit TA-Luft patrz str. 6

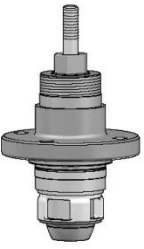
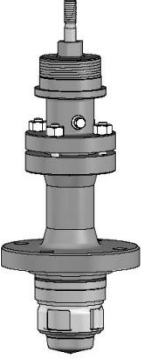
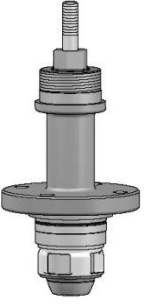

Konstrukcja dławnicy – odciążona dla DN80 do 150 / NPS 3" do 6"

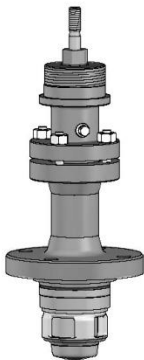
Konstrukcja dławnicy	Typ dławnicy	Materiały korpus / dławnica	Zakres temperatur	Zastosowanie	Konstrukcja uszczelnienia
Odciążona V-piersień	 Dławnica standardowa	zależnie od materiału korpusu 1.0619 / 1.0460 1.4408 / 1.4404 A216 WCC → A105 A351 CF8M → F316	- 29 to + 250 °C - 20 to + 482 °F	uniwersalne	dociążona sprężyną Teflon TA-Luft patrz str. 6
	 Dławnica mieszkowa	zależnie od materiału korpusu 1.0619 / 1.0619 A216 WCC / A216 WCC			
	 Dławnica wydłużona	zależnie od materiału korpusu 1.4408 / 1.4408 A351 CF8M / A351 CF8M	- 60 to + 250 °C - 76 to + 482 °F	uniwersalne zależnie od temperatury	

Konstrukcja dławnicy – odciążona dla DN80 do 150 / NPS 3" do 6"

Konstrukcja dławnicy	Typ dławnicy	Materiały korpus / dławnica	Zakres temperatur	Zastosowanie	Konstrukcja uszczelnienia
Odciążona Pierścień tłokowy	Dławnica mieszkowa 	zależnie od materiału korpusu 1.0619 / 1.0619 1.4408 / 1.4408	+ 250 to + 400 °C + 482 to + 752 °F patrz również na zakres temperatur roboczych na stronie 4	dla czynników niebezpiecznych, drogich i próżni	dociążona sprężyną Grafit TA-Luft patrz str. 6
	Dławnica wydłużona 	A216 WCC / A216 WCC A351 CF8M / A351 CF8M		uniwersalne zależnie od temperatury	

Konstrukcja uszczelnienia dławnicy

Konstrukcja uszczelnienia	Typ uszczelnienia	Materiały	Zakres temperatur	Zastosowanie	Zatwierdzenia
Dociążona sprężyną	Teflon „TA-Luft” 	Pierścienie uszczelniające pleciona przedza PTFE impregnowana rozproszonym PTFE Podkładki komory PTFE – węgiel	- 60 to + 300 °C - 76 to + 572 °F patrz również na zakres temperatur roboczych na stronie 4	Uniwersalna odporność chemiczna	TA-Luft ISO 15848-1 (10 ⁴ mg * s ⁻¹ * m ⁻¹) klasa szczelności - B klasa trwałości - CC1
	Grafit „TA-Luft” 	Pierścienie uszczelniające pleciony grafit wykonany ze spulchnionej przedzy z czystego grafitu smarowanego substancją zapewniającą poślizg	301 to + 400 °C 573 to + 752 °F patrz również na zakres temperatur roboczych na stronie 4	Uniwersalna odporność chemiczna Nie stosować dla czynników utleniających!	TA-Luft ISO 15848-1 (10 ² mg * s ⁻¹ * m ⁻¹) klasa szczelności - C klasa trwałości - CC1

Konstrukcja zespołu regulatora

Typ zespołu regulatora / Materiał		Czynnik	Przepływ	maks. ciśnienie różnicowe [bar]	Obniżenie hałasu
standard 316 SS		czysty marginalnie zanieczyszczony cząstkami o niskim potencjale blokowania dla brudnych aplikacji	gazy pary cieczce	$\Delta p_1 < x_{Fz} \cdot (p_1 - p_v)$ $\Delta p_c < x_T \cdot p_1$	bez obniżenia obniżenie hałasu możliwe ze specjal. wyposażeniem zesp. regulatora lub izolacją akustyczną wykonaną przez klienta
utwardzane powierzchnie uszczelniające 316 SS				$\Delta p_1 < (x_{Fz} + 0,10) \cdot (p_1 - p_v)$ $\Delta p_c < x_T \cdot p_1$	
utwardzane powierzchnie konturu regulacyjnego 316 SS				$\Delta p_1 < (x_{Fz} + 0,15) \cdot (p_1 - p_v)$ $\Delta p_c < x_T \cdot p_1$	
Uszczelnienie Miękkie 316 SS + PTFE				$\Delta p_1 < x_{Fz} \cdot (p_1 - p_v)$ $\Delta p_c < x_T \cdot p_1$	
standard 316 SS		gazy pary	kierunek przepływu pod grzyb	$\Delta p < MAWP$	max. - 10 dB(A)
Grzyb szybko otwierający z częścią dławiącą	uszczelnienie miękkie 316 SS + PTFE				
Grzyb profilowany z tuleją otworowaną Multistream	wszystkie standardy zesp.regul	cieczce		Typ : standard $\Delta p_c < x_T \cdot p_1$ Typ: standard uszcz. miękkie $\Delta p_1 < x_{Fz} \cdot (p_1 - p_v)$ Typ: utw.pow. uszczel. $\Delta p_1 < (x_{Fz} + 0,10) \cdot (p_1 - p_v)$ Typ: utw.pow.konturu $\Delta p_1 < (x_{Fz} + 0,15) \cdot (p_1 - p_v)$	max. - 4 dB(A)
Wartości charakterystyczne dla czynników nieściśliwych $\Delta p_1 \rightarrow x_{Fz} \rightarrow 0,79 - 0,24$ i odpowiednio dla ściśliwych $\Delta p_c \rightarrow x_T \rightarrow 0,82 - 0,61$					

¹⁾ Formuły ważne tylko z wartościami SI (bar=psi/14.5038)!

Charakterystyki zaworu

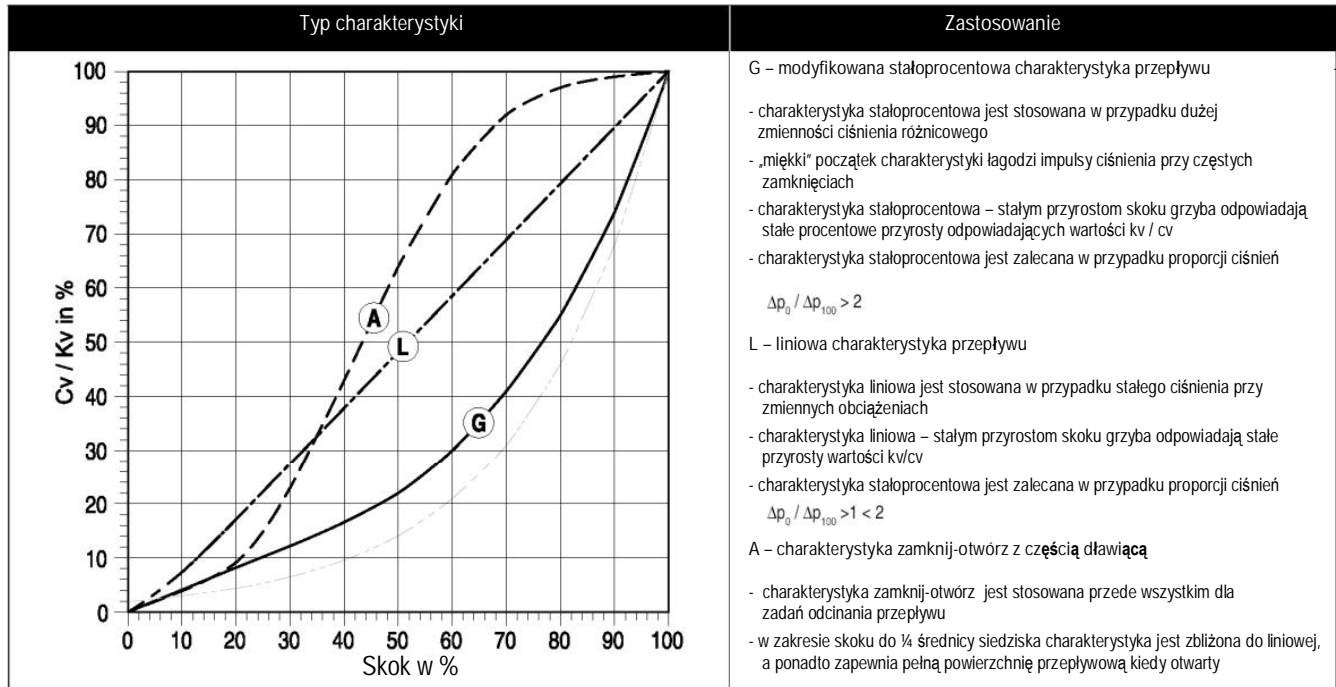

Grzyb profilowany

Charakterystyka: modyfikowana stałoprocentowa względnie liniowa

cv (gpm)	kvs (m³/h)	Siedzisko Ø	Odciażenie	Materiał / Konstrukcja				Dostępne średnice siedziska dla średnicy nominalnej zaworu									
				316 SS				15	20	25	40	50	65	80	100	125	150
				standard	utwardz. pow. uszczelnia.	utwardz. pow. konturu	uszczelnienie miękkie 1)	1/2"	3/4"	1"	1 1/2"	2"	3"	4"	6"		
								skok = 20 mm / 0.787 in.			40 mm / 1.574 in.			60 mm / 2.362 in.			
0.46	0.40	4		•		•	•	•	•	•							
0.73	0.63	6		•		•	•	•	•	•							
1.16	1.0	8		•		•	•	•	•	•							
1.8	1.6	8		•		•	•	•	•	•							
2.9	2.5	10		•		•	•	•	•	•							
4.6	4.0	12		•	•		•	•	•	•							
6.5	5.6	16		•	•		•	•									
7.3	6.3	16		•	•		•	•									
9.2	8.0	20		•	•		•	•									
11.6	10	20		•	•		•	•									
16.2	14	25		•	•		•	•									
18.5	16	25		•	•		•	•	•								
-	22.4	34		•	•		•	•									
29	25	34		•	•		•	•									
36	31.5	40		•	•		•	•									
46	40	42		•	•		•	•									
55	47.5	50		•	•		•	•									
73	63	53		•	•		•	•									
-	80	67		•	•		•	•									
116	100	67	•	•	•		•	•									
145	125	80	•	•	•		•	•									
185	160	84	•	•	•		•	•									
208	180	100	•	•	•		•	•									
289	250	105	•	•	•		•	•									
410	355	130	•	•	•		•	•									

*) Maks. dop. temperatura z uszczelnieniem PTFE -60 do +250°C / -76 do +482°F

System MultiStream w połączeniu z grzybem profilowanym

Charakterystyka: modyfikowana stałoprocentowa względnie liniowa

cv (gpm)	kvs (m ³ /h)	Siedzisko Ø	Odciąże- nie	Materiał / Konstrukcja			Dostępne średnice siedziska dla średnicy nominalnej zaworu										
				316 SS			15	20	25	32	40	50	65	80	100	125	150
				standard	utwardz.pow uszczelniaj.	uszczelnienie miękkie 1)	1/2"	3/4"	1"	32	1 1/2"	2"	65	3"	4"	125	6"
							skok = 20 mm / 0.787 in.			40 mm / 1.574 in.			60 mm / 2.362 in.				
4.6	4,0	16		•	•	•	•										
5.8	5,0	16		•	•	•		•									
6.5	5,6	16		•	•	•											
7.3	6,3	20		•	•	•		•									
9.2	8,0	20		•	•	•											
10.4	9,0	20		•	•	•			•	•							
11.6	10	25		•	•	•			•								
-	12,5	25		•	•	•			•								
16.2	14	25		•	•	•				•	•						
-	16	34		•	•	•			•								
23	20	34		•	•	•				•							
26	22,4	34		•	•	•					•						
29	25	40		•	•	•				•							
36	31,5	42		•	•	•					•						
41	35,5	42		•	•	•					•	•					
41	35,5	50		•	•	•					•						
-	50	53		•	•	•					•						
65	56	53		•	•	•					•	•	•				
-	63	67	•	•	•	•					•						
92	80	67	•	•	•	•					•	•	•				
104	90	67	•	•	•	•								•	•		
104	90	80	•	•	•	•					•						
145	125	84	•	•	•	•							•				
162	140	84	•	•	•	•								•	•		
162	140	100	•	•	•	•								•			
-	180	105	•	•	•	•								•			
231	200	105	•	•	•	•										•	
324	280	130	•	•	•	•										•	

¹⁾ Maks. dop. temperatura z uszczelnieniem PTFE -60 do +250°C / -76 do +482°F

Klasa przecieków dla funkcji regulacyjnej zgodnie z IEC60534-4:2006-06 wzgl. ASME/FCI70-2

Konstrukcja dławnicy	Typ / Konst.zesp.regulatora	Klasa przecieków IEC 60534	Czynnik testu	Ciśnienie testu	Maks. przeciek na siedzisku	Kod przecieku
Nieodciążona	uszczelnienie siedziska metal-metal	IV	ciecz	ciśnienie robocze	0,000 1 · kvs	IV L 2
				ciśnienie robocze, maks. 3,5 bar	0,000 1 · cv	
			gaz	ciśnienie robocze, maks. 50,7psi	0,000 1 · kvs	IV G 1
	uszczelnienie siedziska metal-metal siedzisko docierane, zwiększona siła doszczelniająca	V	ciecz	ciśnienie robocze	0,000 018 · Δp · Ø d ¹⁾	V L 2
				gaz	ciśnienie robocze, maks. 3,5 bar	0,000 010 8 · Ø d
			uszczelnienie miękkie	V	gaz	ciśnienie robocze, maks. 3,5 bar
Odciążona V-pierścień	uszczelnienie siedziska metal-metal	IV	ciecz	ciśnienie robocze	0,000 1 · kvs	IV L 2
				ciśnienie robocze, maks. 3,5 bar	0,000 1 · cv	
			gaz	ciśnienie robocze, maks. 50,7psi	0,000 1 · kvs	IV G 1
	uszczelnienie siedziska metal-metal siedzisko docierane, zwiększona siła doszczelniająca	V	ciecz	ciśnienie robocze	0,000 018 · Δp · Ø d	V L 2
				gaz	ciśnienie robocze, maks. 3,5 bar	0,000 010 8 · Ø d
			uszczelnienie miękkie	V	gaz	ciśnienie robocze, maks. 3,5 bar
Odciążona Pierścień tłokowy	uszczelnienie siedziska metal-metal	IV	ciecz	ciśnienie robocze	0,000 1 · kvs	IV L 2
					0,000 1 · cv	

¹⁾ Ød = Ø siedziska

²⁾ LF = współczynnik wielkości przecieku – patrz IEC60535-4 komentarz 2

Grzyb szybko-otwierający

Charakterystyka: zamknij-otwórz

cv (gpm)	kvs (m ³ /h)	Siedzisko Ø	Materiał / Konstrukcja		Dostępne średnice siedziska dla średnicy nominalnej zaworu										
			316 SS		15	20	25	32	40	50	65	80	100	125	150
			standard	uszczelnienie miękkie 1)	1/2"	3/4"	1"		1 1/2"	2"					
			skok = 20 mm / 0.787 in.		40 mm / 1.574 in.						60 mm / 2.362 in.				
7.3	6,3	16	•	•	•										
10.4	9,0	20	•	•		•									
18.5	16	25	•	•			•								
-	25	34	•	•				•							
41	35,5	40	•	•					•						
61	53	50	•	•						•					
-	90	67	•	•							•				
162	140	80	•	•								•			
231	200	100	•	•									•		
-	285	105	•	•										•	
462	400	130	•	•											•

1) Maks. dop. temperatura z uszczelnieniem PTFE -60 do +250°C / -76 do +482°F

Klasa przecieków dla funkcji szybko-otwierającej zgodnie z DIN-EN 12266-1:2003-06

Konstrukcja dławnicy	Typ / Konst.zesp.regulatora	Klasa przecieków IEC 60534	Czynnik testu	Ciśnienie testu	Maks. przeciek na siedzisku
Nieodciążona	uszczelnienie siedziska metal-meta	A	ciecz	ciśnienie robocze ·1,1	bez widocznego przecieku
	uszczel. siedz. metal-metal, docierane		gaz	ciśnienie robocze, maks. 6bar	
	uszczelnienie miękkie			ciśnienie robocze, maks. 6bar	

Maks. dopuszczalne regulacyjne ciśnienie różnicowe

Siedzisko Ø	Δ p (bar / psi)																		
	15 1/2"	20 3/4"	25 1"	32	40 1 1/2"	50 2"	65	80 3"	100 4"	125	150 6"								
	Skok 20 mm / 0.787 in.				Skok 40 mm / 1.574 in.				Skok 60 mm / 2.362 in.										
	Wrzeczono Ø 12 mm / 0.472 in. maks. siła 13 500 N / 3035 lbf				Wrzeczono Ø 16 mm / 0.630 in. maks. siła 23 000 N / 5171 lbf				Wrzeczono Ø 20 mm / 0.787 in. maks. siła 39 000 N / 8768 lbf				Wrzecz. Ø 24 mm / 0.945 in. m. F. 56 000 N / 12 590 lbf						
nieodciążony	4	51	740	51	740	51	740												
	6	51	740	51	740	51	740												
	8	51	740	51	740	51	740												
	10	51	740	51	740	51	740												
	12	51	740	51	740	51	740												
	16	51	740	51	740	51	740												
	20		51	740	51	740	51	740	51	740									
	25			51	740	51	740	51	740	51	740								
	34				51	740	51	740	51	740	51	740							
	40						48	696											
	42								44	638	51	740	51	740					
	50								32	464									
	53										32	464	32	464	32	464			
67										20	290	20	290	20	290	24	348	24	348
80												15	218						
84														13	189	15	218	15	218
100														10	145				
105																10	145	10	145
130																		7	102
odciążony	67											51	740	51	740	51	740	51	740
	80											51	740						
	84													51	740	51	740	51	740
	100													51	740				
	105															51	740	51	740
130																		51	740

Lista części składowych

Materiały konstrukcyjne

Część	Poz.	Dostępne wykonanie materiałowe			
		1.0619	A216 WCC	1.4408	A351 CF8M
Korpus	1.1	1.0619	A216 WCC	1.4408	A351 CF8M
Uszczelka dławnicy	1.2	Czysty grafit na pierścieniu wsporczym z 1.4401			
Śruba dwustronna	1.3	KG	A193	A2-70	A193
Nakrętka sześciokątna	1.4	KG	A194	A2-70	A194
Siedzisko wkręcane	2.1	316 SS			
Grzyb profilowany	2.2	316 L (Alloy 6)			
Szybko-otwierający					
Blokada tulei	2.3	316 SS			
Mieszki uszczelniające	2.4	316 SS			
Pierścień profilowany	2.5	Czysty grafit			
Uszczelka głowicy	2.15	Czysty grafit			
Dławnica standardowa	3.1	1.0460	A105	1.4404	316 L
Dławnica wydłużona		lub 1.0619	lub A216 WCC	lub 1.4408	lub A351 CF8M
Dławnica mieszkowa					
Tuleja prowadząca	3.1.1	316 SS			
Pierścień dolny	3.2	316 SS			
Uszczelnienie	3.3	Pierścienie Teflonowe Pierścienie grafitowe			
Dławnicy					
Śruba dławiąca	3.4	A351 CF8M			
Górne prowadzenie	3.6	316 SS			
Sprężyny talerzowe	3.7	1.4310			
Uszczelka	3.13	Czysty grafit			
Korek gwintowany	3.14	A2			
Głowica	3.15	1.0460	A105	1.4404	316 L
		lub 1.0619	lub A216 WCC	lub 1.4408	lub A351 CF8M
Nakrętka sześciokątna	3.16	KG	A194	A2-70	A194
Śruba dwustronna	3.17	KG	A193	A2-70	A193

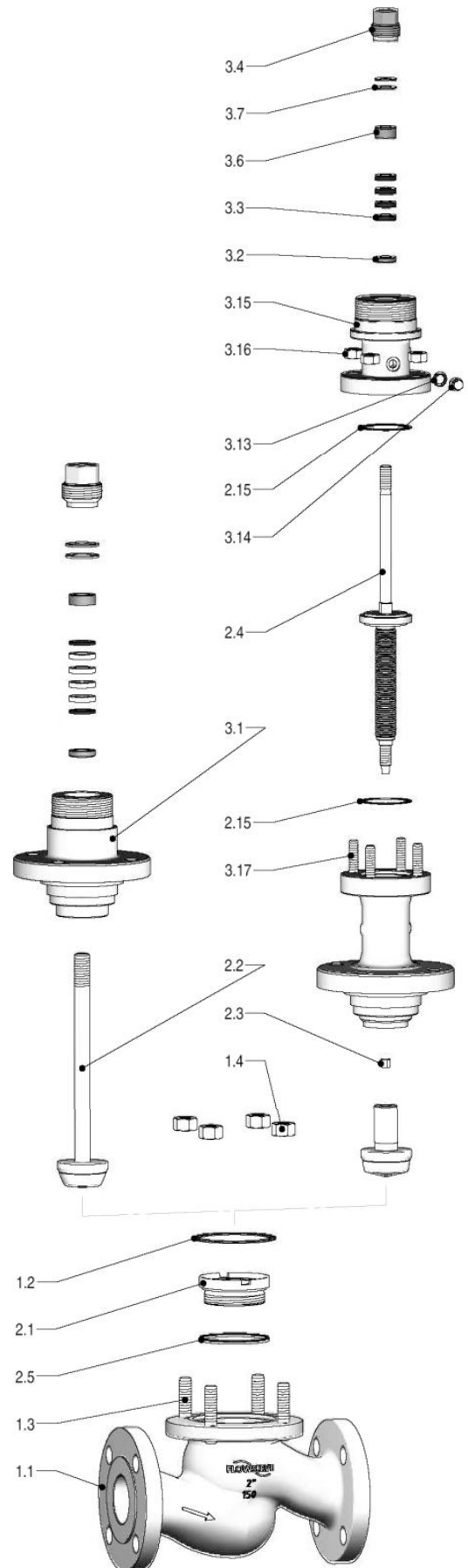

Rysunki wymiarowe

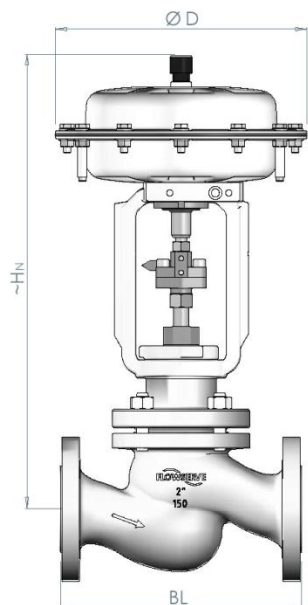

Zawór z dławnicą standardową i siłownikiem pneumatycznym

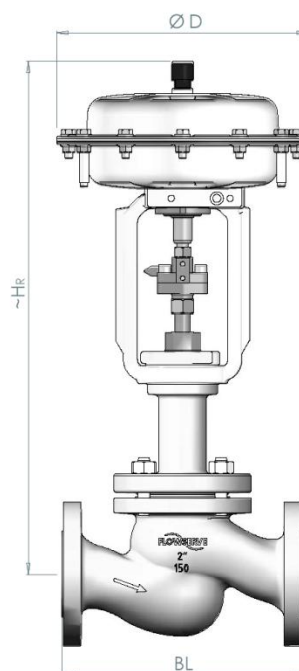

Zawór z dławnicą wydłużoną i siłownikiem pneumatycznym

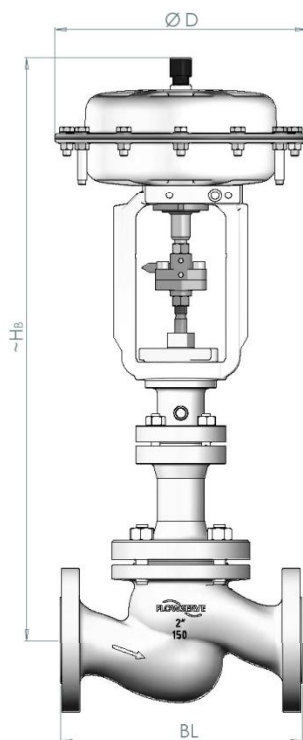

Zawór z dławnicą mieszkową i siłownikiem pneumatycznym

Wymiary i masy

Opis	Siłownik		Średnica nominalna										
	Wielkość	Ø D	15	20	25	32	40	50	65	80	100	125	150
Wykonanie zaworów EN-DIN (mm względnie kg)			Skok 20mm/0,787in.					40mm / 1.574 in.			60mm / 2.362 in.		
BL gabaryt zabudowy zgodnie z EN558			130	150	160	180	200	230	290	310	350	400	480
~ H ₀ dla dławnicy standardowej i siłownika (mm)	IG 253	265	445	445	445	475	475	480					
	IG 503	352	565	565	565	600	600	600	665	665	670		
	IG 701	390				640	640	640	710	710	710	805	805
~ H ₀ dla dławnicy mieszkowej i siłownika (mm) ¹⁾	IG 253	265	600	600	600	600	600	600					
	IG 503	352	720	720	720	720	720	720	870	870	870		
	IG 701	390				760	760	760	910	910	910	1190	1195
~ H ₀ dla dławnicy wydłużonej i siłownika (mm)	IG 253	265	520	520	520	540	540	540					
	IG 503	352	640	640	640	660	660	660	750	750	750		
	IG 701	390				700	700	700	790	790	790	935	940
~ masa w kg dla dławnicy standardowej i siłownika	IG 253		16,5	17,5	18,0	23	24	29					
	IG 503		27	28	28	33	34	39	55	59	75		
	IG 701					40	41	46	62	66	82	105	131
~ masa w kg dla dławnicy mieszkowej i siłownika ¹⁾	IG 253		20	21	22	26	27	31					
	IG 503		30	31	32	36	37	41	58	60	76		
	IG 701					43	44	48	65	67	83	117	148
~ masa w kg dla dławnicy wydłużonej i siłownika	IG 253		17,5	18,0	19,0	24	25	30					
	IG 503		28	28	29	34	35	40	57	61	75		
	IG 701					41	42	47	64	68	82	108	141
owiercenie i wymiary kolnierzy zgodnie z	EN 1092-1, Form B1												
Wykonanie zaworów ASME (mm względnie kg)													
	Wielkość	Ø D	Skok 20mm/0,787in.					40mm / 1.574 in.			60mm / 2.362 in.		
BL gabaryt zabudowy zgodnie z ASME/ISA 75.08.01	Class 150 RF		184	184	184	-	222	254	-	298	352	-	451
	Class 300 RF		190	194	197	-	235	267	-	318	368	-	473
~ H ₀ dla dławnic i siłowników	patrz zawory EN-DIN												
~ masa w kg dla dławnicy standardowej i siłownika	IG 253		17,0	18,0	19,0	-	29	32					
	IG 503		27	28	29	-	39	42	-	69	94		
	IG 701					-	46	49	-	76	101	-	161
~ masa w kg dla dławnicy mieszkowej i siłownika ¹⁾	IG 253		22	22	23	-	31	33					
	IG 503		32	32	33	-	41	43	-	72	91		
	IG 701					-	48	50	-	79	98	-	165
~ masa dla dławnicy wydłużonej i siłownika	IG 253		18,0	19,0	20	-	29	32					
	IG 503		28	29	30	-	40	43	-	71	95		
	IG 701					-	46	49	-	78	102	-	167
owiercenie i wymiary kolnierzy zgodnie z	ASME B16.5, Raised Face												
BL gabaryt zabudowy zgodnie z ASME/ISA 75.08.01 (in.)	Class 150 RF		7.25	7.25	7.25	-	8.75	10.00	-	11.75	13.88	-	17.75
	Class 300 RF		7.50	7.62	7.75	-	9.25	10.50	-	12.50	14.50	-	18.62
~ H ₀ dla dławnicy standardowej i siłownika (in)	IG 253	10.4	17.5	17.5	17.5	-	18.7	18.9					
	IG 503	13.9	22.2	22.2	22.2	-	23.6	23.6	-	26.2	26.4		
	IG 701	15.4				-	25.2	25.2	-	28.0	28.0	-	31.7
~ H ₀ dla dławnicy mieszkowej i siłownika (in) ¹⁾	IG 253	10.4	23.6	23.6	23.6	-	23.6	23.6					
	IG 503	13.9	28.3	28.3	28.3	-	28.3	28.3	-	34.3	34.3		
	IG 701	15.4				-	29.9	29.9	-	35.8	35.8	-	47.0
~ H ₀ dla dławnicy wydłużonej i siłownika (in)	IG 253	10.4	20.5	20.5	20.5	-	21.3	21.3					
	IG 503	13.9	25.2	25.2	25.2	-	26.0	26.0	-	29.5	29.5		
	IG 701	15.4				-	27.6	27.6	-	31.1	31.1	-	37.0
~ masa w lbs dla dławnicy standardowej i siłownika	IG 253		37.5	39.7	41.9	-	63.9	70.5					
	IG 503		59.5	61.7	63.9	-	86.0	92.6	-	152	207		
	IG 701					-	101	108	-	168	223	-	355
~ masa w lbs dla dławnicy mieszkowej i siłownika ¹⁾	IG 253		48.5	48.5	50.7	-	68.3	72.8					
	IG 503		70.5	70.5	72.8	-	90.4	94.8	-	159	201		
	IG 701					-	106	110	-	174	216	-	364
~ masa w lbs dla dławnicy wydłużonej i siłownika	IG 253		39.7	41.9	44.1	-	63.9	70.5					
	IG 503		61.7	63.9	66.1	-	88.2	94.8	-	157	209		
	IG 701					-	101	108	-	172	225	-	368

¹⁾ wartości orientacyjne



Wielosprężynowy siłownik pneumatyczny FlowAct – kod zamówienia

FlowAct				Kod zamówienia								
				I	G	503	B	FY	O	Z	B	
Konstrukcja siłownika	wewnętrzna dystrybucja powietrza			I								
Konstrukcja jarzma	wielofunkcyjne jarzmo tylko dla zaworów Valtek GS			G								
Wielkość siłownika (cm ² / inch ²)	250	38.75	Skok (mm / inch)	20	0.79	253						
	500	77.50		20, 40	0.79, 1.57	503						
	700	108.50		20, 40, 60	0.79, 1.57, 2.36	701						
Kolor	biały, powlekanie proszkowe			B								
Zakres sprężyn (bar)	Wielkość siłownika			253		503		701				
	0,2 - 1,0	2,9 - 14,5	Siła siłownika (N / lbs)	500	112	1 000	225	1 400	315	AD		
	0,5 - 1,9	7,3 - 27,6		1 250	281	2 500	562	3 500	787	BL		
	1,0 - 2,4	14,5 - 34,8		2 500	562	5 000	1 124	7 000	1 574	DY		
	1,5 - 2,7 ¹⁾	21,8 - 39,2		3 750	843	7 500	1 686	10 500	2 360	VC		
	1,5 - 3,8	21,8 - 55,1		3 750	843	7 500	1 686	10 500	2 360	VI		
	2,0 - 4,8	29,0 - 69,6		5 000	1 124	10 000	2 248	14 000	3 147	FY		
	2,3 - 3,4 ²⁾	33,4 - 49,3		-	-	-	-	16 100	3 619	TD		
Kółko napędu ręcznego	bez			O								
	zabudowa boczna			S								
Pozycja bezpieczna przy zaniku powietrza	sprężyna otwiera			A								
	sprężyna zamyka			Z								
Skok (mm / inch)	20	0.79	A									
	40	1.57	B									
	60	2.36	C									

¹⁾ Skok 20,40mm / 0.79,1.57 in. tylko

²⁾ Skok 20mm / 0.79 in. tylko

Siłownik elektryczny liniowy PSL – kod zamówienia

PSL Automation				Kod zamówienia								
				A	G	202	Z	P	O	15	A	
Konstrukcja siłownika				A								
Konstrukcja jarzma	jarzmo kolumnowe tylko dla zaworów Valtek GS			G								
Wielkość siłownika	PSL 201	Skok	20, 40	0.79, 1.57	Siła siłownika (N / lbs)	1 000	225	201				
	PSL 202 / 202.1	(mm / inch)	20, 40	0.79, 1.57		2 000	450	202				
	PSL 204		20, 40	0.79, 1.57		4 500	1 012	204				
	PSL 208		20, 40	0.79, 1.57		8 000	1 798	208				
	PSL 210		20, 40	0.79, 1.57		10 000	2 248	210				
	PSL 214		20, 40, 60	0.79, 1.57, 2.36		14 000	3 147	214				
Napięcie	AC 220 - 240 V	50 Hz	Z									
	AC 110 - 115 V	50 Hz (nie dotyczy PSL 202.1)	Y									
	AC 24 V	50 Hz	F									
Przetwornik	bez			O								
	dwa dodatkowe wyłączniki krańcowe			2WE		E						
	potencjometr 1000 Ω			PD 210		P						
	potencj.-landem 1000 Ω			PD2 210		D						
	przetwornik (mA), dwu przewodowy			PSPT02		M						
	potencjometr 1000 Ω z dwoma dodatkowymi wyłącznikami krańcowymi			Q								
	przetwornik (mA), dwu przewodowy, z dwoma dodatkowymi wyłącznikami krańcowymi			N								
Pozycjoner	bez			O								
	pozyционер 0(4)-20mA, wersja standardowa			PSAP 2A		M						
Prędkość przesterowania (mm / min) (inch / min)	15	0.59	(PSL 201 / 202.1)									15
	27	1.06	(PSL 210 / 214)									27
	30	1.18	(PSL 202 / 204 / 208)									30
Skok (mm / inch)	20	0.79	A									
	40	1.57	B									
	60	2.36	C									



FLOWSERVE Gestra

GESTRA Polonia Sp. z o.o.
ul. Schuberta 104; 80-172 Gdańsk
tel. 58 3061010
faks. 58 306 33 00
gestrapolonia@flowserve.com
www.gestra.pl

Biuro Regionalne w Gdańsku
ul. Schuberta 104; 80-172 Gdańsk
tel. 58 306 10 10
faks. 58 306 33 00
gdansk@flowserve.com

Biuro Regionalne w Warszawie
ul. Augustówka 36; 02-981 Warszawa
tel./faks 22 858 99 01
tel./faks 22 858 94 89
warszawa@flowserve.com

Biuro Techniczne
ul. Budowlanych 59 p.31; 43-100 Tychy
tel. 32 227 31 07
faks 32 282 20 21
krszalucki@flowserve.com

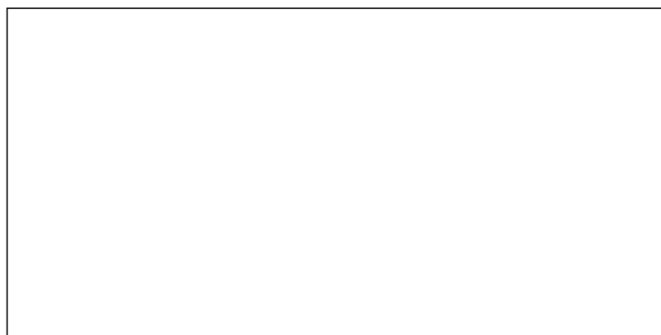

Experience In Motion