

ZASTOSOWANIE

Tłoczenie wody czystej i lekko zanieczyszczonej o granulacji zanieczyszczeń do 10 mm.

Stosowane do pracy w:

- gospodarstwach domowych
- przemyśle
- rzemiośle
- ogrodnictwie

Awaryjne opróżnianie:

- basenów
- zalanych piwnic
- tuneli, basenów, wykopów



OBSZAR UŻYTKOWANIA

Wydajność	do 16 m ³ /h
Wys. podnoszenia	do 10 m
Max. głębokość zanurzenia	7 m
Max. temperatura cieczy	40°C
Średnica przyłączy	1 1/4"

KONCEPCJA BUDOWY

część hydrauliczna

- korpus pompy, wirnik, sito wlotowe z technopolimeru
- sito o otworach 5 lub 10 mm
- potrójne pierścieniowe uszczelnienie wału z komorą olejową

silnik

- jednofazowy asynchroniczny do pracy ciągłej
- korpus silnika chłodzony zewnętrznie przez opływającą ciecz
- w płaszczu ze stali nierdzewnej
- łożyska kulkowe smarowane smarem stałym
- stopień ochrony IP68
- klasa izolacji F
- napięcie 1×220-240 V
- częstotliwość 50 Hz
- długość przewodu zasilającego 5 m

ZALETY

- łatwość zainstalowania
- cichobieżność
- kompaktowa budowa
- wysoka jakość wykonania
- podręczna przenośna pompa wyposażona w uchwyt
- wbudowany mikrowyłącznik i kondensator
- standardowo wyposażona w automatyczny wyłącznik pływakowy o regulowanej długości
- wszystkie wykonania z kablem zasilającym z wtyczką
- wbudowany kondensator



BUDOWA POMP

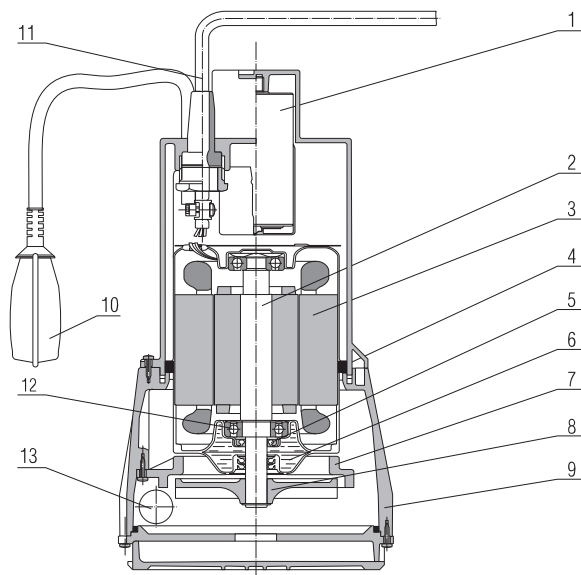

1. Kondensator
2. Wał silnika (stal nierdzewna)
3. Silnik
4. Pierścień uszczelniający
5. Uszczelnienie
6. Komora olejowa
7. Tarcza separująca
8. Wirnik pompy (technopolimer)
9. Korpus pompy (technopolimer)
10. Wyłącznik pływakowy
11. Przewód zasilający
12. Łożyska kulkowe
13. Króciec tłoczny

CHARAKTERYSTYKI POMP

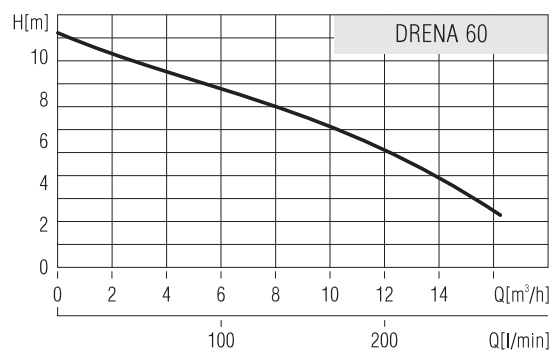
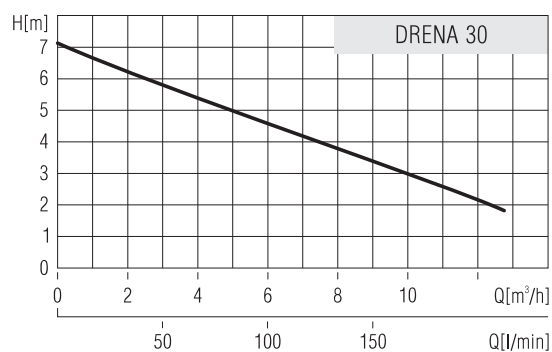
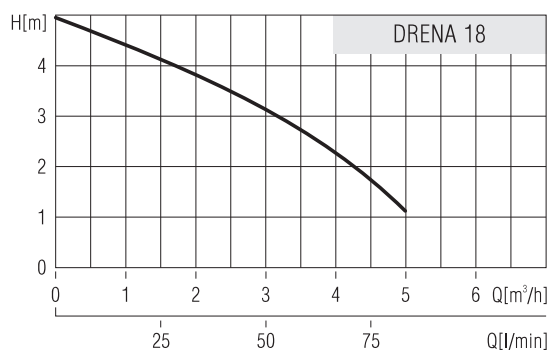

WYMIARY MONTAŻOWE

Minimalne wymiary studzienki przy pracy automatycznej

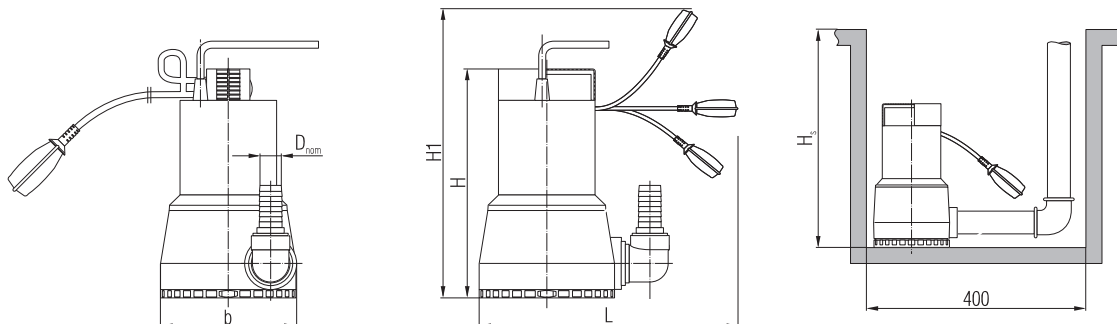

Typ pompy	Wymiary [mm]				D _{nom} ["]	H _s [mm]	Max. wielk. zan.[mm]	Masa [kg]
	L	H	H1	b				
Drena 18	296	262	345	181	1 1/4"G	400	5	4,6
Drena 30	296	262	354	181	1 1/4"G	400	10	4,6
Drena 60	296	368	443	193	1 1/4"G	500	10	7,0

DANE SILNIKÓW

Typ pompy	Zasilanie [V]	Moc [kW]	Obroty min ⁻¹	Pobór mocy max [W]	Prąd znam. I _n [A]	Kondensator C [μF]
Drena 18	1-220-240	0,22	2850	240	1,1	8
Drena 30	1-220-240	0,22	2850	350	1,5	8
Drena 60	1-220-240	0,55	2850	800	3,4	14

ZAKRES DOSTAWY

Pompa kompletna z instrukcją obsługi i kartą gwarancyjną.

POZYCJE MONTAŻOWE

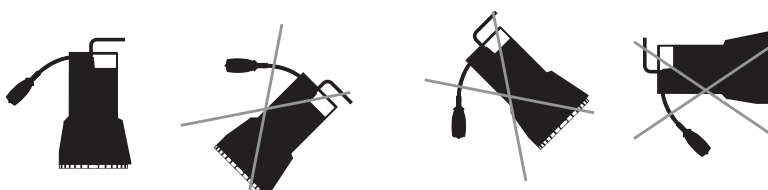

ZASTOSOWANIE

Pompowanie ścieków, fekaliów, cieczy zanieczyszczonych zawierających ciała stałe o średnicy zanieczyszczeń do 25 mm, nie zawierających zanieczyszczeń włóknistych.

Stosowane do pracy w:

- gospodarstwach domowych
- w małych oczyszczalniach biologicznych
- ogrodnictwie



OBSZAR UŻYTKOWANIA

Wydajność	do 16 m ³ /h
Wys. podnoszenia	do 7,5 m
Max. głębokość zanurzenia	7 m
Max. temperatura cieczy	40°C
Średnica przyłączy	1 1/4"

KONCEPCJA BUDOWY

część hydrauliczna

- wirnik typu Vortex
- korpus pompy, wirnik, sito wlotowe z technopolimeru
- sito o otworach 25 mm
- potrójne pierścieniowe uszczelnienie wału z komorą olejową
- wolny przelot (25 mm) pod wirnikiem pompy

silnik

- jednofazowy asynchroniczny do pracy ciągłej
- w płaszczu ze stali nierdzewnej
- chłodzony cieczą tłoczoną
- łożyska kulkowe smarowane smarem stałym
- stopień ochrony IP68
- klasa izolacji F
- napięcie 1×220-240 V
- częstotliwość 50 Hz
- długość przewodu zasilającego 5 m

ZALETY

- łatwość zainstalowania
- cichobieżność
- kompaktowa budowa
- wysoka jakość wykonania
- podręczna przenośna pompa wyposażona w uchwyt
- wbudowany mikrowyłącznik i kondensator
- standardowo wyposażona w automatyczny wyłącznik pływakowy o regulowanej długości
- wszystkie wykonania z kablem zasilającym z wtyczką
- wbudowany kondensator

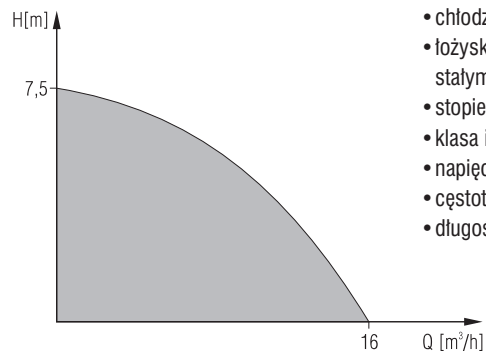

BUDOWA POMP

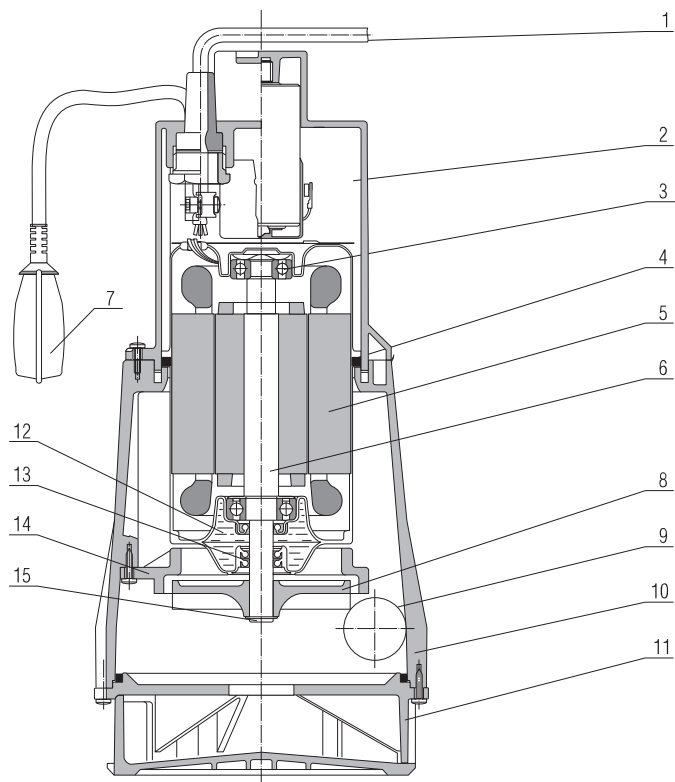

1. Przewód zasilający
2. Kondensator
3. Łożyska kulkowe
4. Pierścień zabezpieczający
5. Silnik
6. Wał silnika (stal nierdzewna)
7. Wyłącznik pływający
8. Wirnik pompy (technopolimer)
9. Króciec tłoczny
10. Korpus pompy (technopolimer)
11. Stopa (technopolimer)
12. Komora olejowa
13. Uszczelnienie mechaniczne
14. Tarcza separująca
15. Pierścień osadczy Segera

CHARAKTERYSTYKI POMP

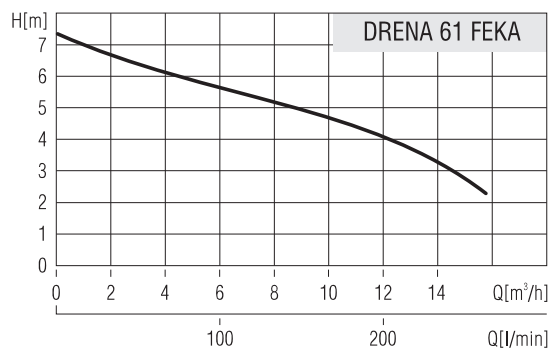

WYMIARY MONTAŻOWE

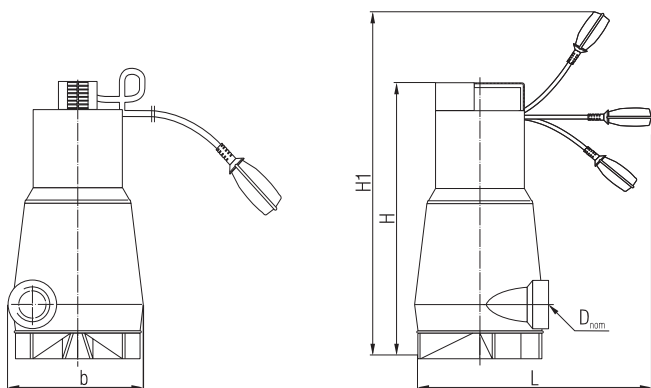

Minimalne wymiary studzienki przy pracy automatycznej

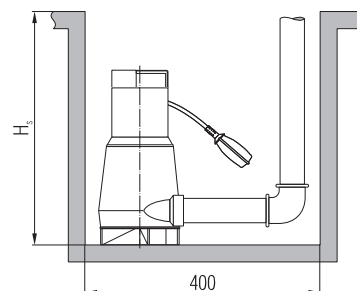

Typ pompy	Wymiary [mm]				D _{nom} ["]	H _s [mm]	Masa [kg]
	L	H	H1	b			
Drena 61 FEKA	296	368	443	193	1 1/4" G	500	7,0

DANE SILNIKÓW

Typ pompy	Zasilanie [V]	Moc [kW]	Obroty min ⁻¹	Pobór mocy max [W]	Prąd znam. I _n [A]	Kondensator C [μF]
Drena 61 FEKA	1-220-240	0,55	2850	885	4,3	14

ZAKRES DOSTAWY

Pompa kompletna z instrukcją obsługi i kartą gwarancyjną.

POZYCJE MONTAŻOWE

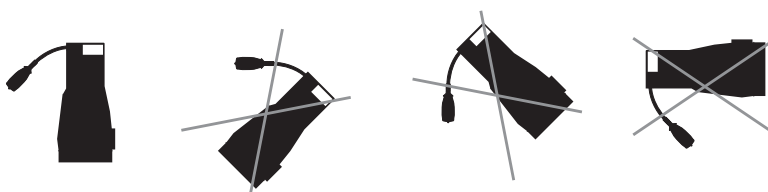

ZASTOSOWANIE

Pompowanie nieagresywnych ścieków oraz wody zawierającej piach, szlam, błoto lub osad kanalizacyjny, o granulacji zanieczyszczeń do 12 mm.

Stosowana do:

- nieagresywnych ścieków
- wody gruntowej
 - podskórnej
 - rzecznej
- deszczówki



OBSZAR UŻYTKOWANIA

Wydajność	do 23 m ³ /h
Wys. podnoszenia	do 14 m
Max. głębokość zanurzenia	10 m
Max. temperatura cieczy	40°C
Średnica przyłączy	1 1/2"

KONCEPCJA BUDOWY

część hydrauliczna

- korpus pompy, wirnik, sito wlotowe ze stali nierdzewnej
- sito o otworach 12 mm
- uszczelnianie mechaniczne podwójne z pośrednią komorą olejową
- uszczelnienie grafitowo-ceramiczne i węgiel krzemu

silnik

- jednofazowy asynchroniczny suchy, szczelny
- korpus silnika chłodzony zewnątrz przez opływającą ciecz
- łożyska kulkowe smarowane smarem stałym
- stopień ochrony IP68
- klasa izolacji F
- napięcie 1 × 220-240 V
- częstotliwość 50 Hz
- długość przewodu zasilającego 10 m

ZALETY

- trwałość
- łatwość podłączenia
- zwarta budowa
- wysoka jakość wykonania
- przenośna pompa wyposażona w uchwyt powlekany gumą
- wyposażona w wyłącznik termiczny i kondensator
- standardowo wyposażona w automatyczny wyłącznik pływakowy
- wszystkie wykonania z kablem zasilającym z wtyczką

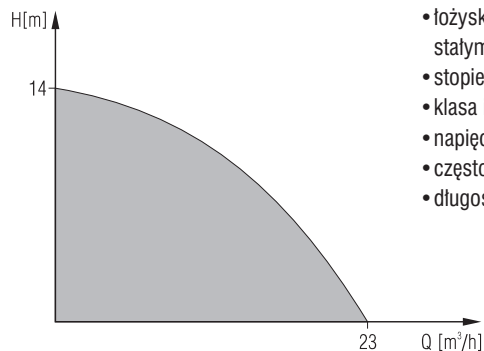

BUDOWA POMP

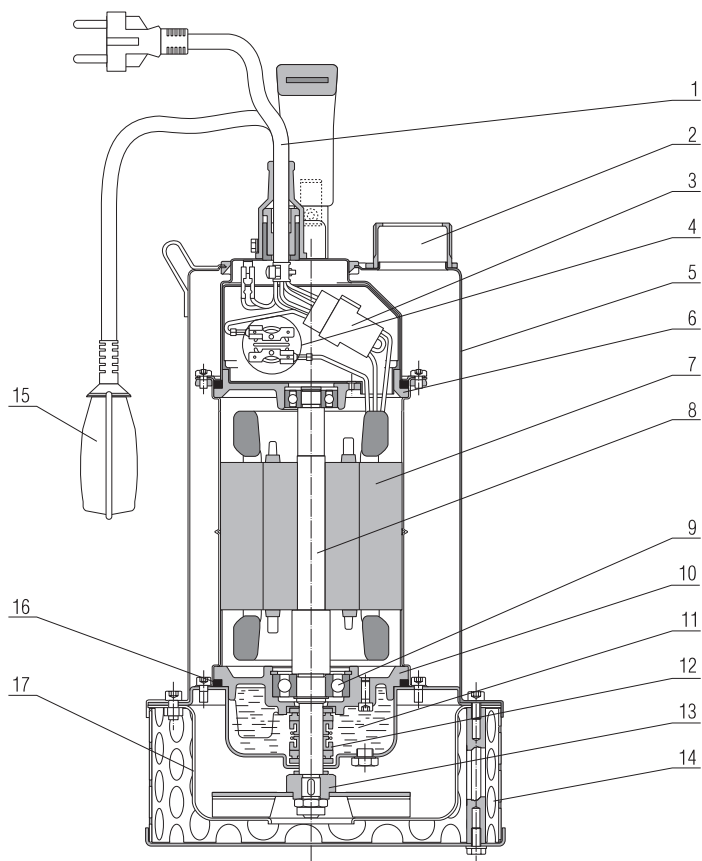

1. Przewód zasilający
2. Króciec tłoczny
3. Kostka zaciskowa
4. Kondensator
5. Obudowa pompy (stal nierdzewna)
6. Pokrywa silnika górna (żeliwo)
7. Stojan silnika
8. Wał silnika (stal nierdzewna)
9. Łożyska kulkowe
10. Pokrywa silnika dolna (żeliwo)
11. Komora olejowa
12. Dławnica
13. Wirnik (stal nierdzewna)
14. Kosz ochronny – ssawny (stal nierdzewna)
15. Pływak
16. Pierścień uszczelniający
17. Osłona komory ssącej (stal nierdzewna)

CHARAKTERYSTYKI POMP

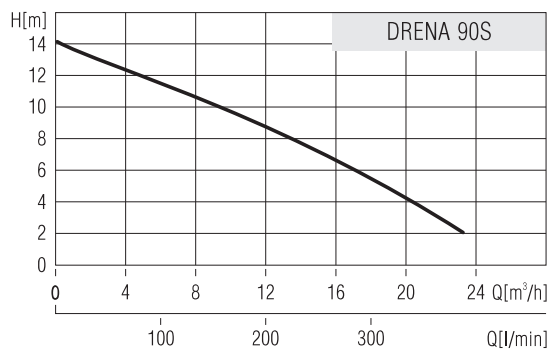

WYMIARY MONTAŻOWE

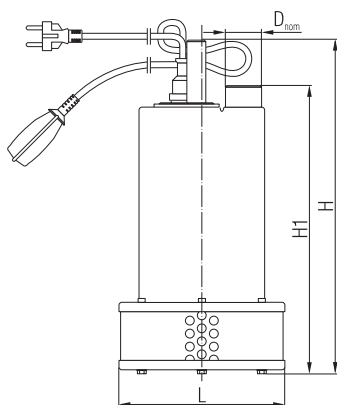

Minimalne wymiary studzienki przy pracy automatycznej

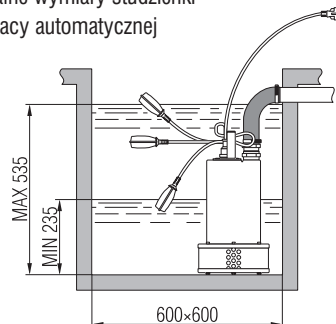

Typ pompy	Wymiary [mm]			D _{nom} ["]	Masa [kg]
	L	H	H1		
Drena 90S	219	486	388	1 1/2" G	17

DANE SILNIKÓW

Typ pompy	Zasilanie [V]	Moc [kW]	Obroty min ⁻¹	Pobór mocy max [W]	Prąd znam. I _n [A]	Kondensator C [μF]
Drena 90S	1-220-240	1	2800	1380	6,0	25

ZAKRES DOSTAWY

Pompa kompletna z instrukcją obsługi i kartą gwarancyjną.

POZYCJE MONTAŻOWE

