

SM Pompy z wirnikiem jednokanałowym zamkniętym

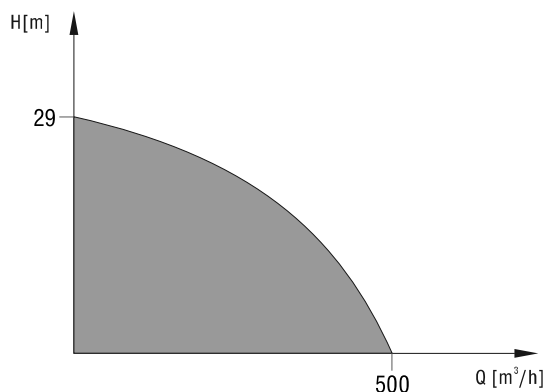

OBSZAR UŻYTKOWANIA

Wydajność	do 500 m ³ /h
Wys. podnoszenia	do 29 m
Max głębokość zanurzenia	20 m
Max temperatura cieczy	do 40°C
Średnica przyłączy	80-150 mm



PRZEZNACZENIE

Pompowanie ścieków o dużej zawartości ciał stałych, ciał włóknistych, tłoczenie wody z zawartością piasku, szlamu i innych zanieczyszczeń. Tłoczenie gnojówki i fekalii.

ZASTOSOWANIE

Znajdują zastosowanie w:

- budownictwie
- ogrodnictwie i rolnictwie
- oczyszczalniach ścieków
- przepompowniach ścieków
- usuwanie skutków katastrof żywiołowych
- opróżnianie domowych szamb i osadników gnilnych

KONCEPCJA BUDOWY

część hydrauliczna

- korpus pompy z żeliwa
- wirnik jednokanałowy zamknięty żeliwny
- podwójne uszczelnienie mechaniczne oraz pierścień uszczelniający
- komora olejowa
- pompy wykonania SM1 400... i SM2 z żeliwną podstawą pompy w wykonaniu standardowym (pozostałe modele jako opcja)

silnik

- trójfazowy asynchroniczny do pracy ciągłej
- silnik „suchy” z impregnacją uzwojenia
- łożyska kulkowe
- stopień ochrony IP68
- klasa izolacji F lub H
- napięcie 3×400-415 V
- częstotliwość 50 Hz
- długość przewodu zasilającego 10 m

ZALETY

- łatwość obsługi
- cichobieżność
- wysoka jakość wykonania
- pompa wyposażona w uchwyt
- wszystkie wykonania z przewodem zasilającym
- zabezpieczenie termiczne
- opcjonalnie płaszcz chłodzący

BUDOWA

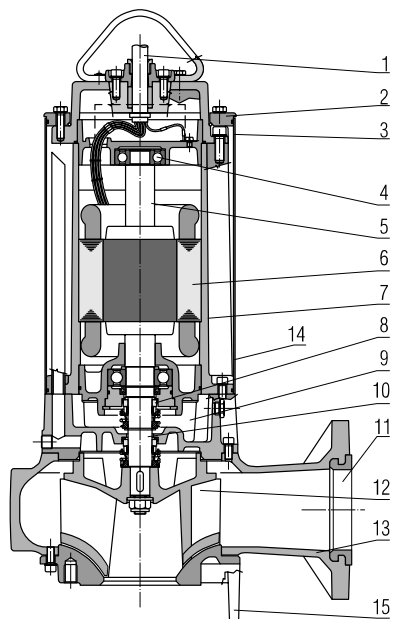

1. Przewód zasilający
2. Uchwyt transportowy
3. Pokrywa górna
4. Pierścień uszczelniający
5. Wał silnika
6. Stożan
7. Korpus silnika
8. Łożyska kulkowe
9. Pierścień uszczelniający
10. Uszczelnienie mechaniczne
11. Króciec tłoczny
12. Wirnik pompy
13. Korpus pompy
14. Płaszcz chłodzący (opcja)
15. Podstawa pompy*

*dla pomp SM1 400... i SM2...podstawa pompy standardowo, pozostałe modele jako opcja na specjalne zamówienie

WYKONANIE MATERIAŁOWE

Nazwa części	Wykonanie standardowe
Pompa	SM
Korpus	ZI200
Wirnik	ZI200
Silnik	SM
Tarcza łożyskowa dolna	ZI200
Tarcza łożyskowa górna	ZI200
Korpus	ZI200
Pokrywa	ZI200
Wał	stal nierdzewna
Uszczelnienie	SM
Uszczelnienie mechaniczne I	węglik krzemu/węglik krzemu
Uszczelnienie mechaniczne II	grafitowo ceramiczne ***

wykonania opcjonalne: *** - węglik krzemu/węglik krzemu

KLUCZ OZNACZEŃ

	SM	2	300 / 80	T
Oznaczenie typoszeregu SM				
Obroty: 1 - 1450 min ⁻¹ 2 - 2900 min ⁻¹				
Wielkość pompy				
Średnica króćca tłoczego [mm]				
Silnik: T - trójfazowy				

SM Pompy z wirnikiem jednokanałowym zamkniętym

CHARAKTERYSTYKA POMP

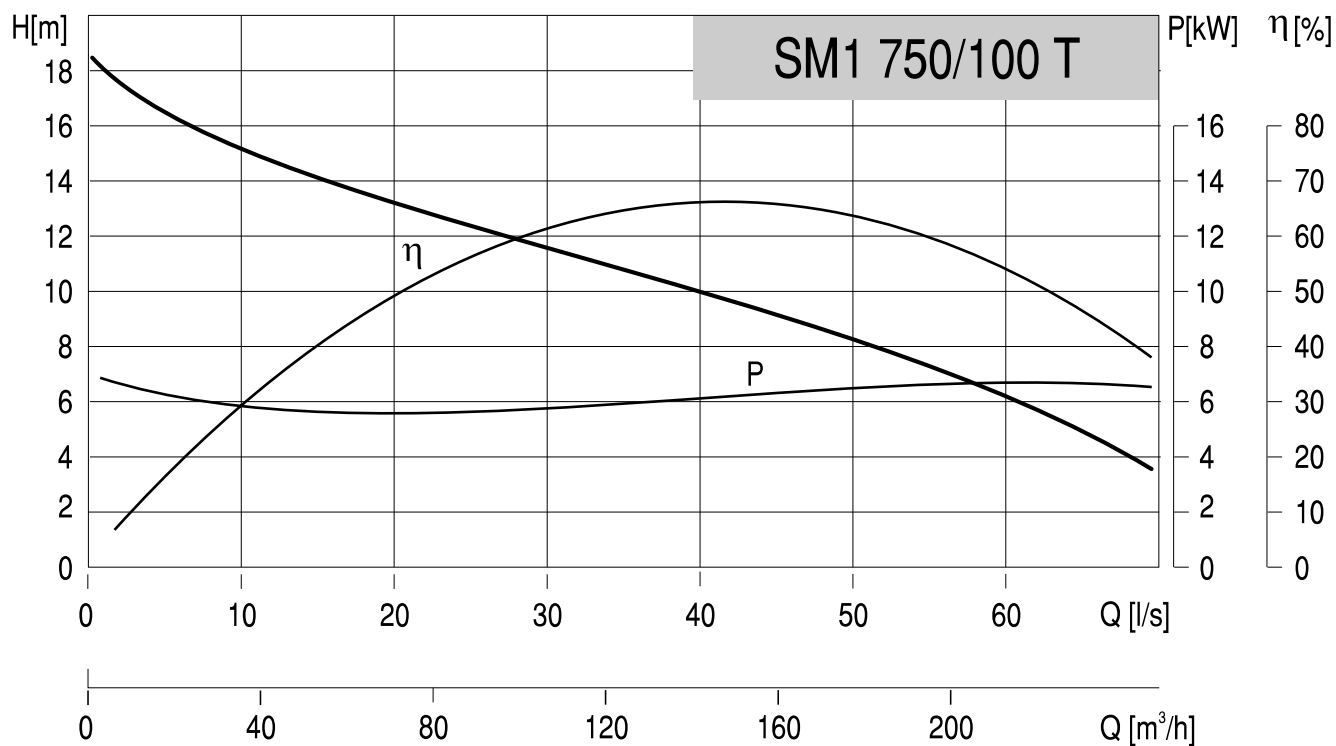
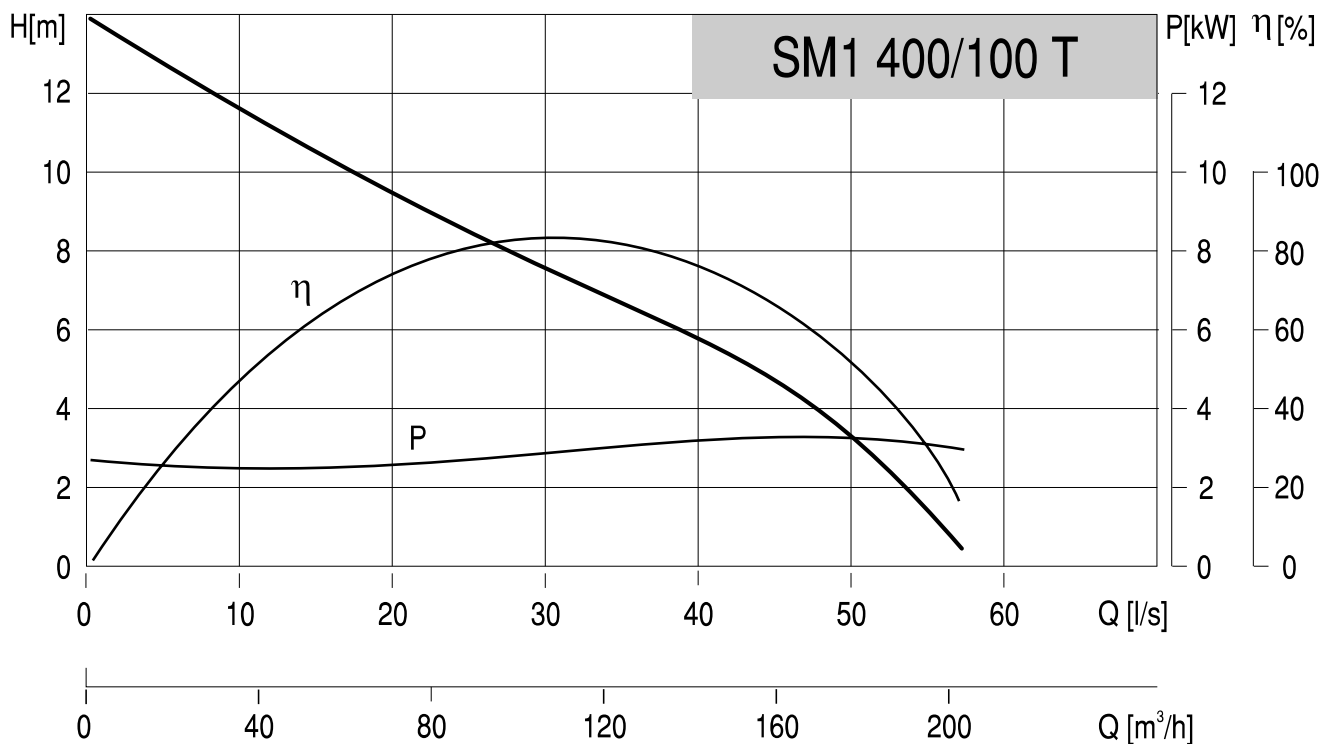

CHARAKTERYSTYKA POMP

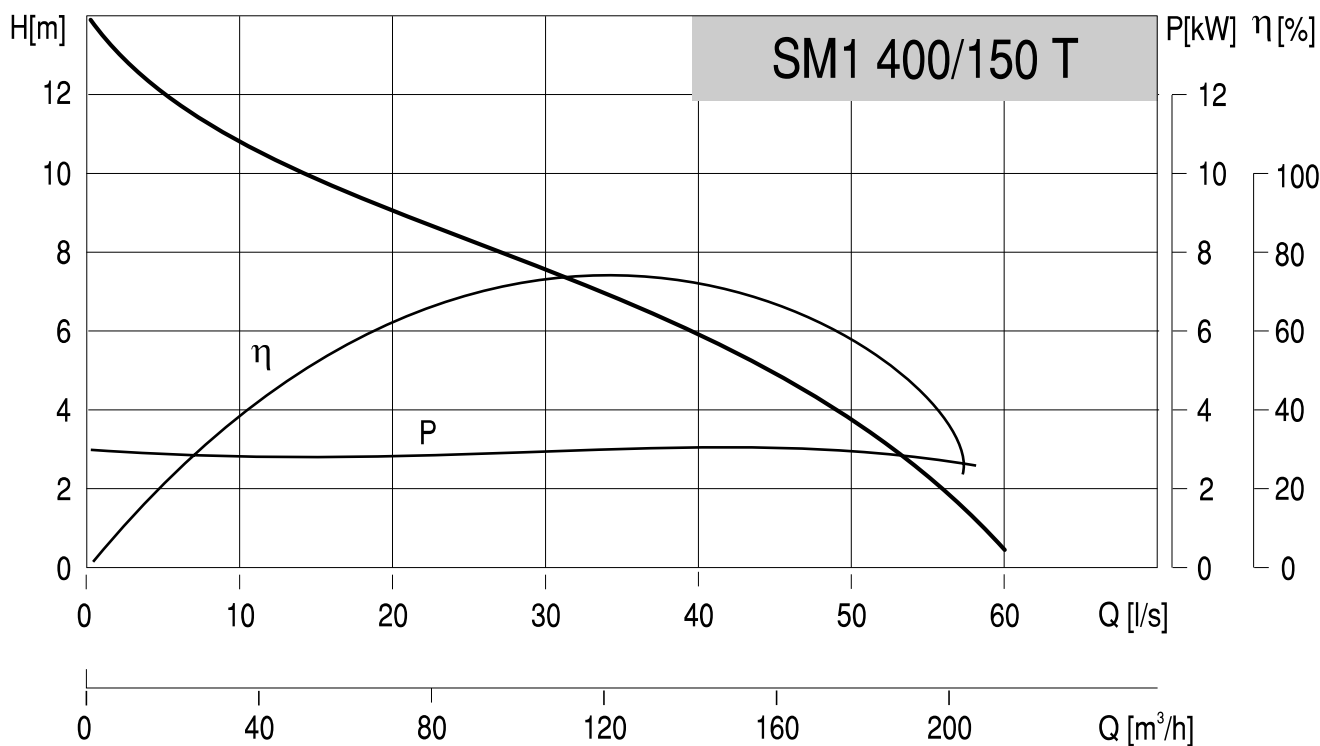
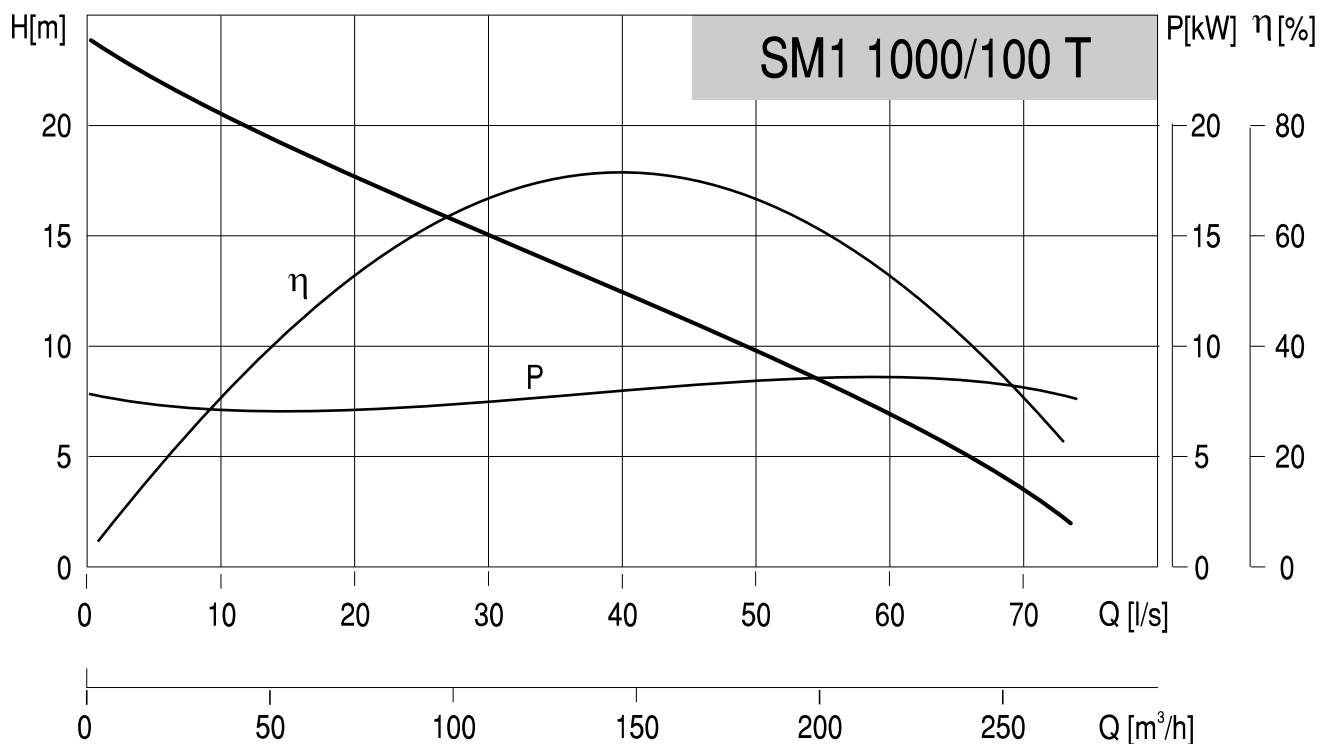

SM Pompy z wirnikiem jednokanałowym zamkniętym

CHARAKTERYSTYKA POMP

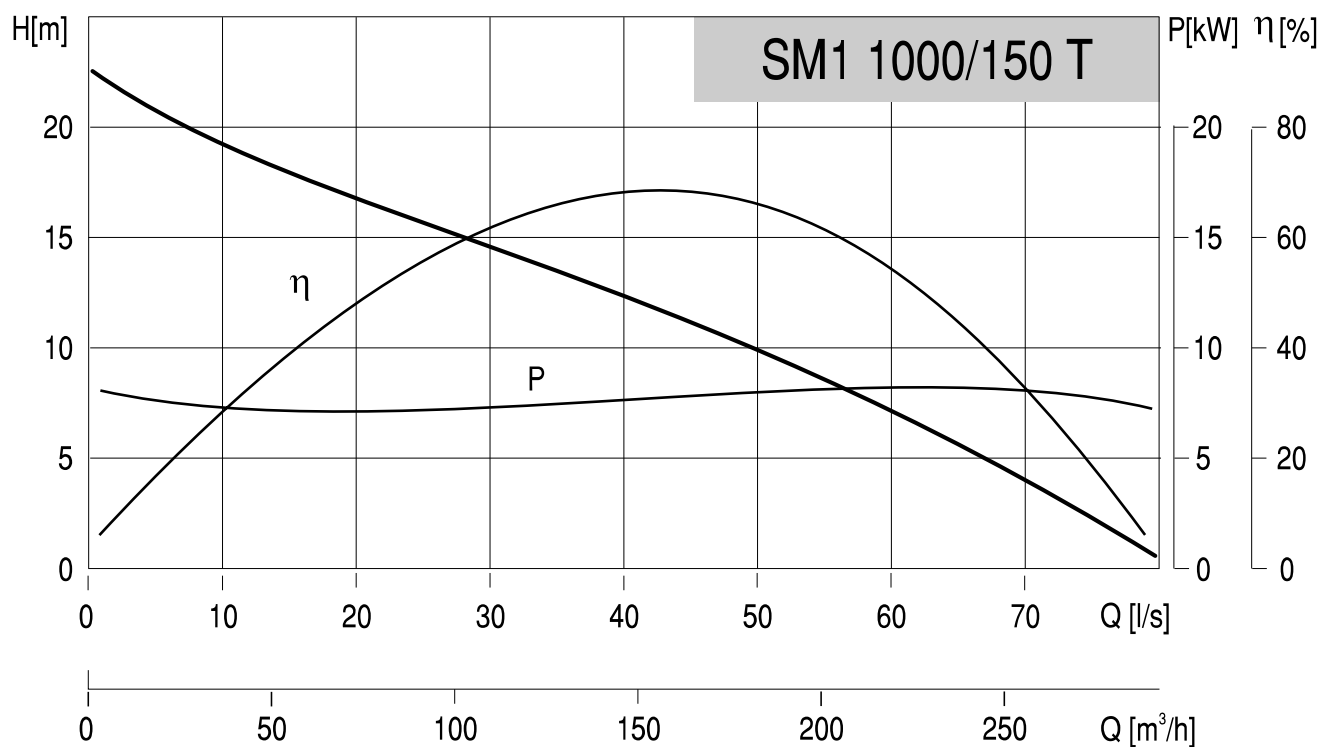
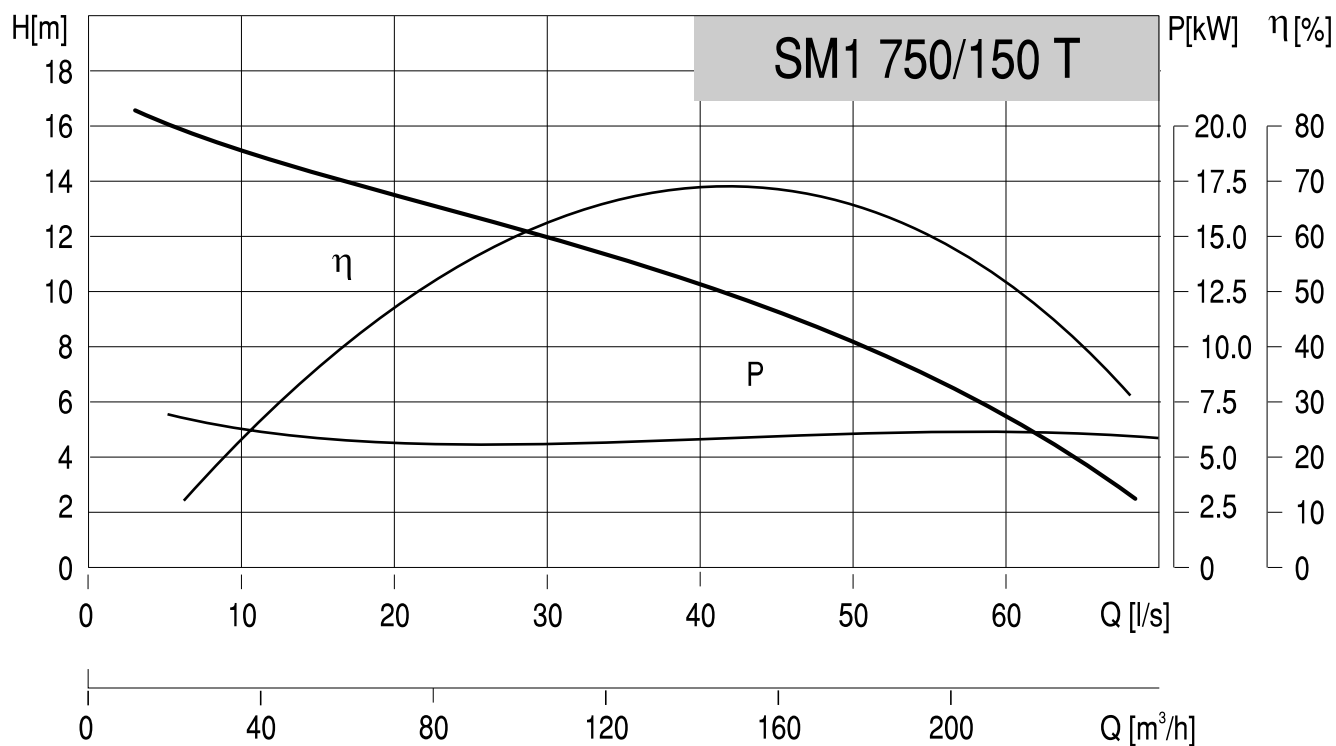

CHARAKTERYSTYKA POMP

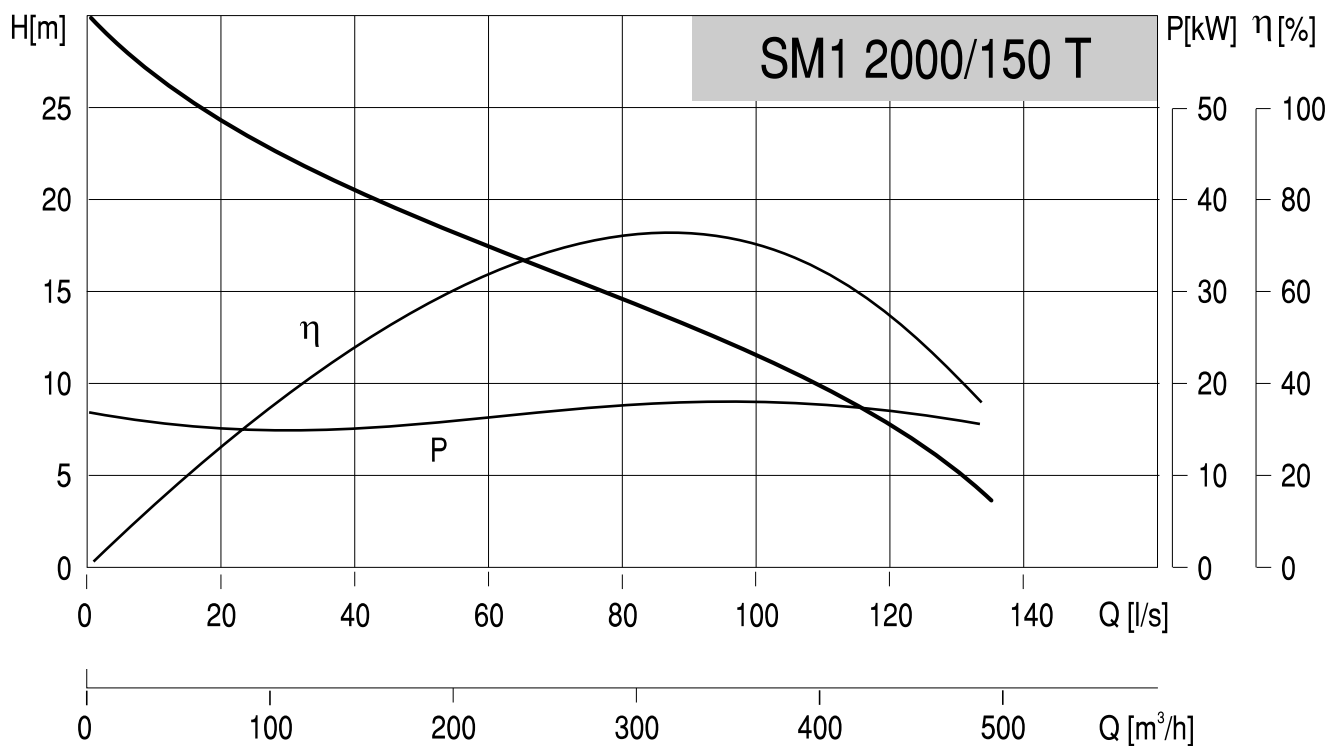
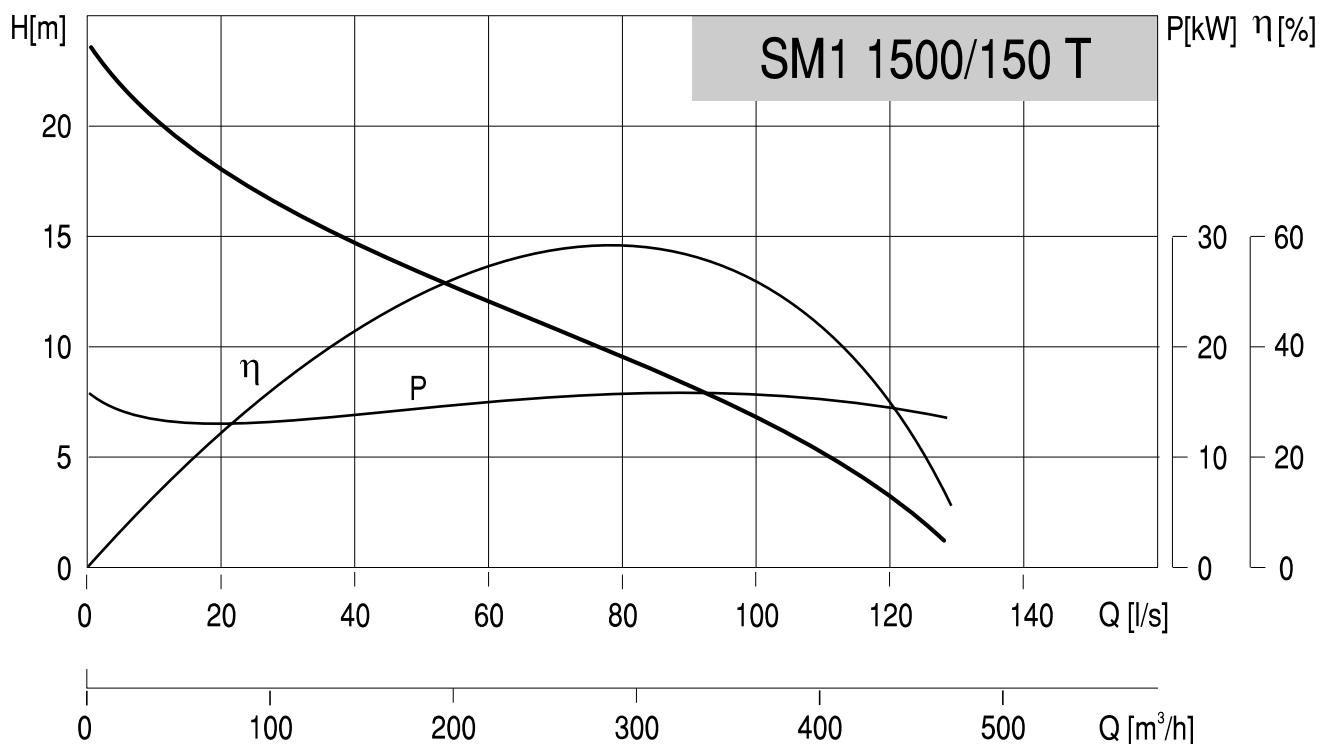

SM Pompy z wirnikiem jednokanałowym zamkniętym

CHARAKTERYSTYKA POMP

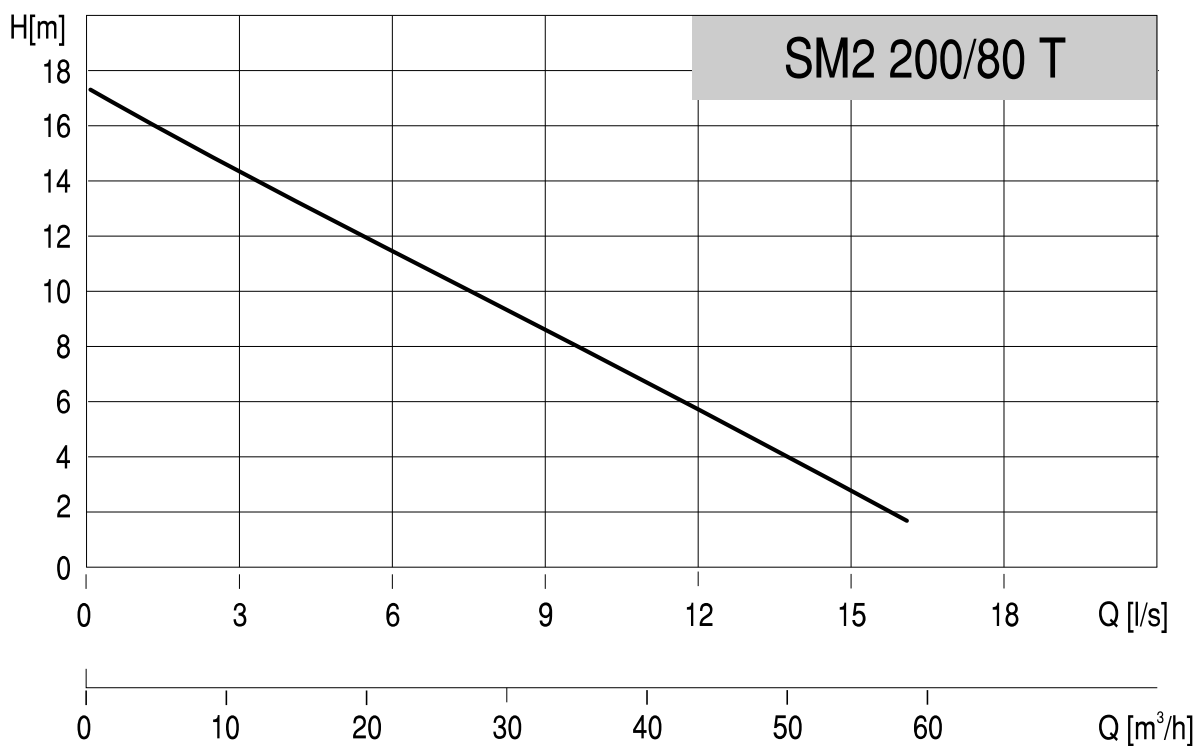
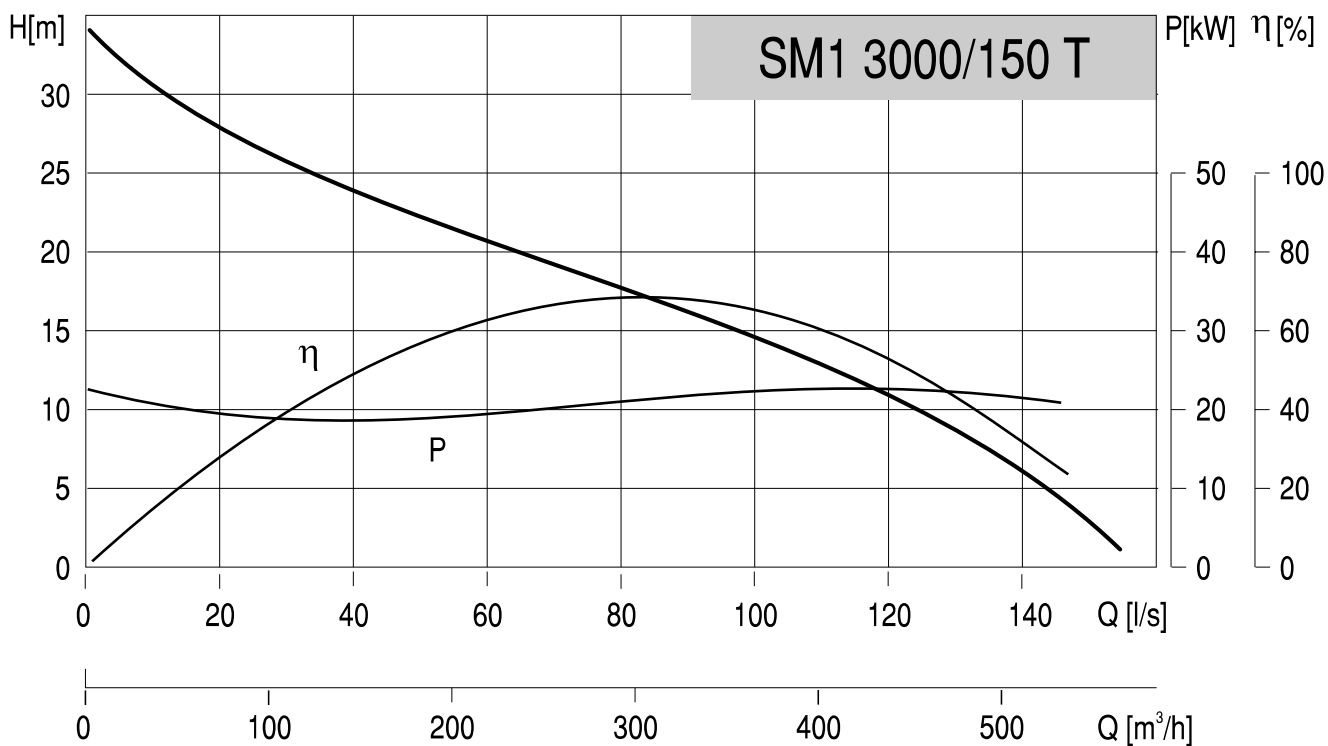

CHARAKTERYSTYKA POMP

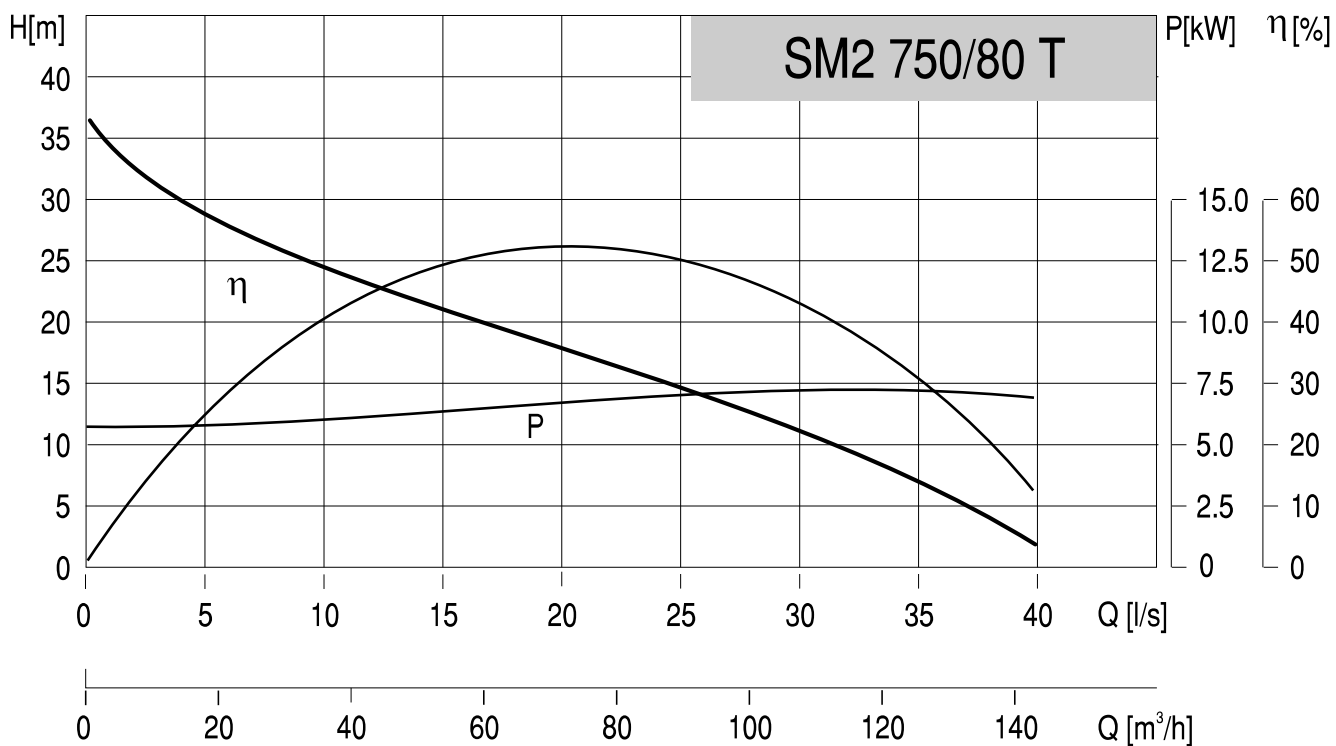
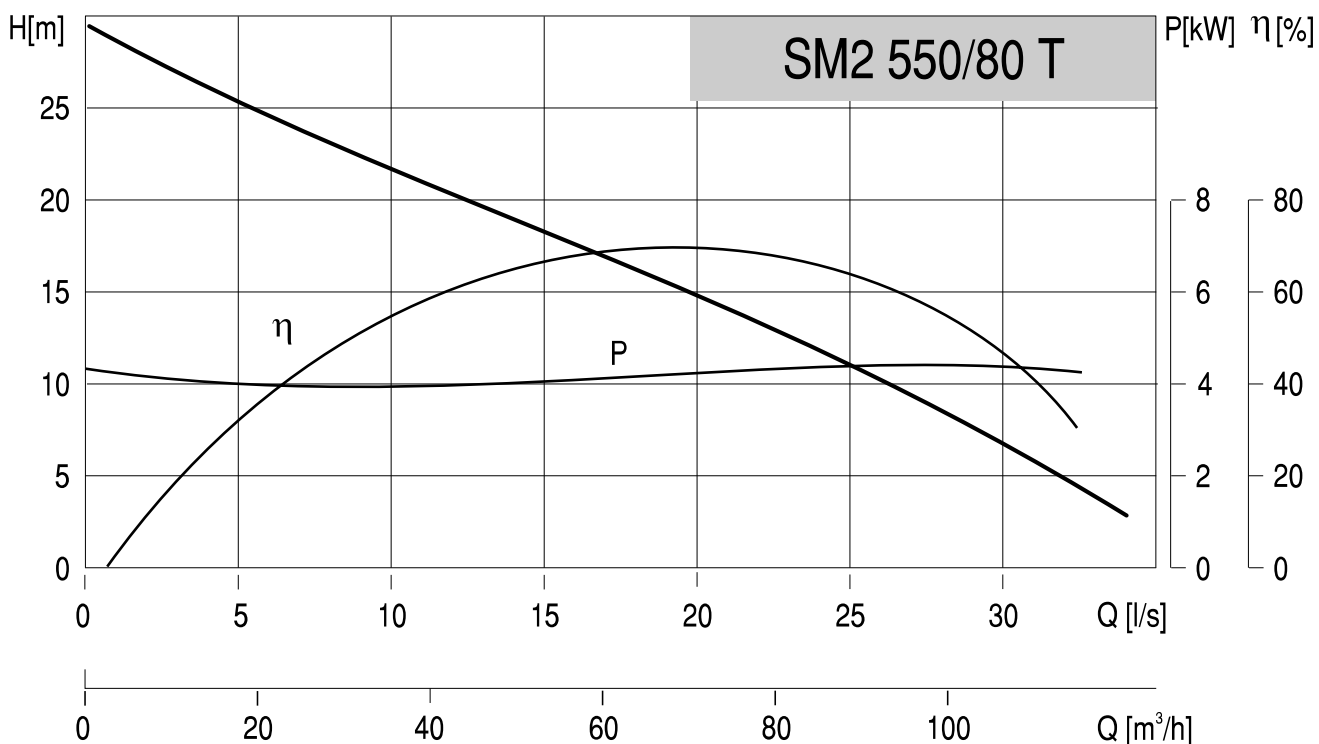

SM Pompy z wirnikiem jednokanałowym zamkniętym

CHARAKTERYSTYKA POMP

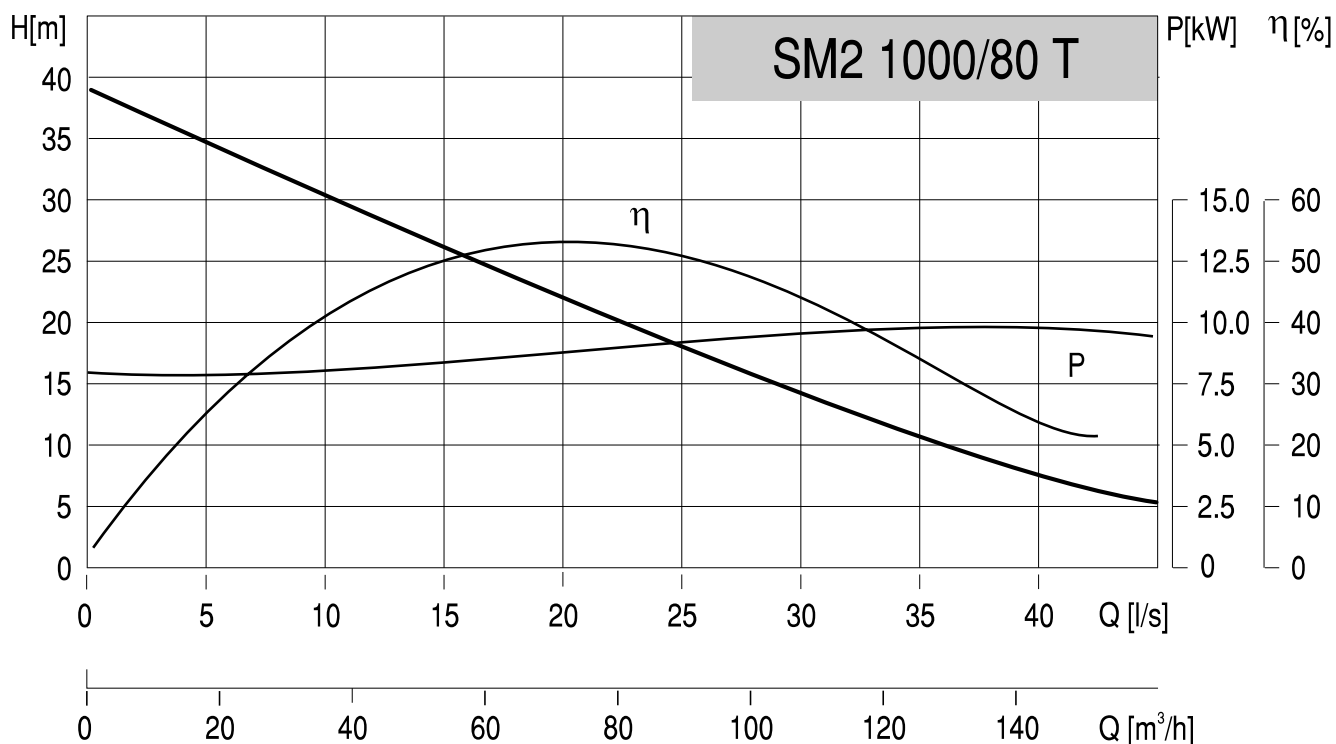

WYMIARY MONTAŻOWE

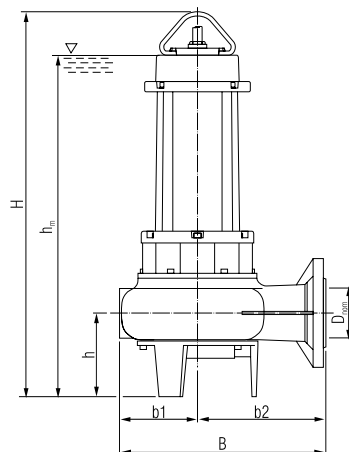

Typ pompy	Wymiary [mm]						$D_{...}$	Układ króćca	Max. wielk. zaniecz.	Masa [kg]
	H	h	h_m	B	b1	b2				
SM1 400/100T	666	132	614	512	205	307	100	poziom	75x100	81
SM1 750/100T	806	145	694	512	205	307	100	poziom	80x100	132
SM1 1000/100T	806	145	694	512	205	307	100	poziom	80	141
SM1 400/150T	666	132	614	515	205	310	150	poziom	75x100	88
SM1 750/150T	806	145	694	515	205	310	150	poziom	80x100	140
SM1 1000/150T	806	145	694	515	205	310	150	poziom	80	150
SM1 1500/150T	889	140	814	649	261	388	150	poziom	100x130	206
SM1 2000/150T	889	140	814	649	261	388	150	poziom	100x130	220
SM1 3000/150T	1145	140	1071	649	261	388	150	poziom	100x130	392
SM2 200/80T	518	112	480	258	100	158	80	poziom	50	38
SM2 550/80T	703	151	652	395	151	244	80	poziom	53	73
SM2 750/80T	703	151	665	395	151	244	80	poziom	55x65	76
SM2 1000/80T	703	151	679	395	151	244	80	poziom	55x65	110

PARAMETRY ELEKTRYCZNE

Typ pompy	Zasilanie [V]	Moc [kW]	Obroty [min ⁻¹]	Prąd znam. I _n [A]	Klasa izolacji
SM1 400/100T	3~400-415V	3,0	1450	7,9	H
SM1 750/100T	3~400-415V	6,5	1450	14,9	H
SM1 1000/100T	3~400-415V	8,9	1450	20,0	H
SM1 400/150T	3~400-415V	3,0	1450	7,9	H
SM1 750/150T	3~400-415V	6,5	1450	14,9	H
SM1 1000/150T	3~400-415V	8,9	1450	20,0	H
SM1 1500/150T	3~400-415V	13,6	1450	28,2	H
SM1 2000/150T	3~400-415V	16,4	1450	36,0	H
SM1 3000/150T	3~400-415V	22,0	1450	43,5	H
SM2 200/80T	3~400-415V	1,5	2900	3,55	F
SM2 550/80T	3~400-415V	4,9	2900	10,1	H
SM2 750/80T	3~400-415V	7,2	2900	14,5	H
SM2 1000/80T	3~400-415V	10,0	2900	19,8	H

POZYCJE MONTAŻOWE

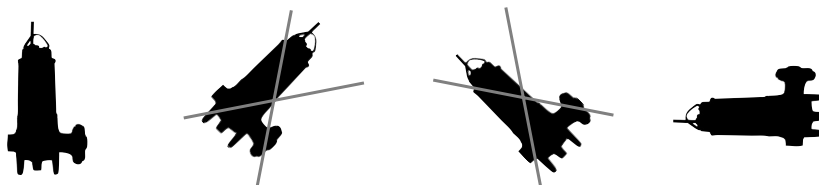

ZAKRES DOSTAWY

Pompa kompletna z instrukcją obsługi i kartą gwarancyjną.

SM Pompy z wirnikiem jednokanałowym zamkniętym

WYMIARY MONTAŻOWE ZABUDOWY

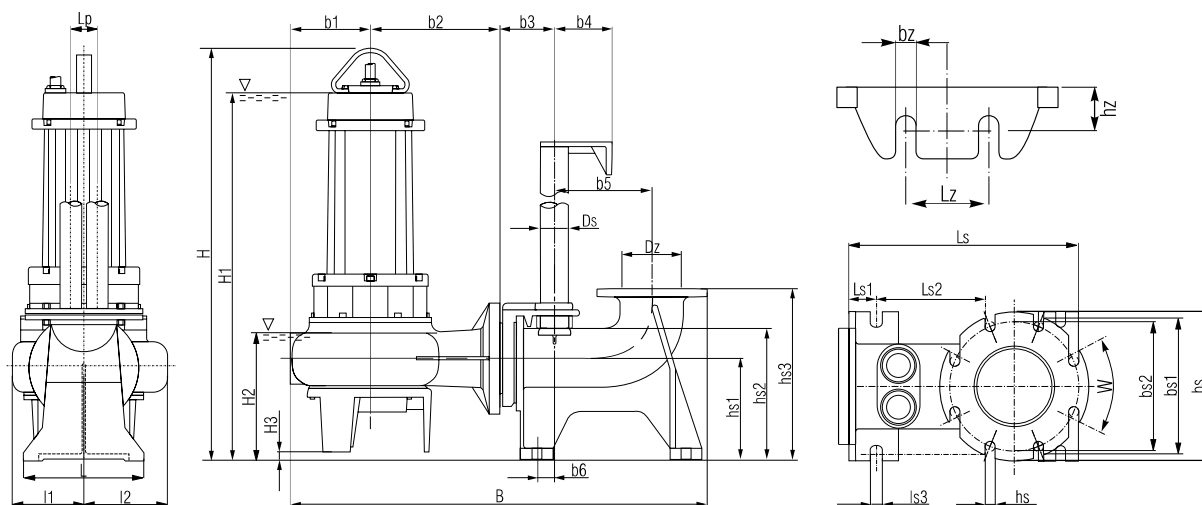

Typ pompy	H	H1	H2	H3	B	b1	b2	b3	b4	b5	b6	hs1	hs2	hs3	Dz	Ds
SM1 400/100T	724	672	344	58	875	205	307	100	124	153	25,5	190	251	314	100	1 1/2"
SM1 750/100T	851	739	380	45	875	205	307	100	124	153	25,5	190	251	314	100	1 1/2"
SM1 1000/100T	851	739	380	45	875	205	307	100	124	153	25,5	190	251	314	100	1 1/2"
SM1 400/150T	942	890	562	276	924,5	205	310	152,5	148	309	58	408	408	603	150	2"
SM1 750/150T	1069	957	598	263	1146	205	310	152,5	148	309	58	408	408	603	150	2"
SM1 1000/150T	1069	957	598	263	1146	205	310	152,5	148	309	58	408	408	603	150	2"
SM1 1500/150T	1157	1082	582	268	1280	261	388	152,5	148	309	58	408	408	603	150	2"
SM1 2000/150T	1157	1082	582	268	1280	261	388	152,5	148	309	58	408	408	603	150	2"
SM1 3000/150T	1413	1339	691	268	599	261	388	152,5	148	309	58	408	408	603	150	2"
SM2 200/80T	596	480	212	78	599	100	158	99	124	142	36,5	190	190	316	80	1 1/2"
SM2 550/80T	742	691	341	39	736	151	244	99	124	142	36,5	190	190	316	80	1 1/2"
SM2 750/80T	832	704	344	39	736	151	244	99	124	142	36,5	190	190	316	80	1 1/2"
SM2 1000/80T	832	704	359	39	736	151	244	99	124	142	36,5	190	190	316	80	1 1/2"

Typ pompy	L	l1	l2	lp	bz	hz	lz	ls	ls1	ls2	ls3	hs	bs	bs1	bs2	W
SM1 400/100T	232	177	225	61	12	51	34	315	40	250	16	22	220	200	180	45
SM1 750/100T	232	177	225	61	12	51	34	315	40	250	16	22	220	200	180	45
SM1 1000/100T	232	177	225	61	12	51	34	315	40	250	16	22	220	200	180	45
SM1 400/150T	360	177	225	100	14	50	100	476	91	280	25	22	340	250	295	45
SM1 750/150T	360	177	225	100	14	50	100	476	91	280	25	22	340	250	295	45
SM1 1000/150T	360	177	225	100	14	50	100	476	91	280	25	22	340	250	295	45
SM1 1500/150T	360	233	291	100	14	50	100	476	91	280	25	22	340	250	295	45
SM1 2000/150T	360	233	291	100	14	50	100	476	91	280	25	22	340	250	295	45
SM1 3000/150T	360	233	291	100	14	50	100	476	91	280	25	22	340	250	295	45
SM2 200/80T	323	92	108	61	12	51	61	312	34	250	16	18	200	200	160	90
SM2 550/80T	232	131	161	61	12	51	61	312	34	250	16	18	200	200	160	90
SM2 750/80T	232	131	161	61	12	51	61	312	34	250	16	18	200	200	160	90
SM2 1000/80T	232	131	161	61	12	51	61	312	34	250	16	18	200	200	160	90

Wymiary zabudowy pompy z wykorzystaniem stopy sprzęgającej, która jest dodatkowym wyposażeniem (na zamówienie).
Więcej informacji o stopie sprzęgającej na stronie 94.