



Osadnik zanieczyszczeń

GSF 305
GSF 306



Wydanie: 06/05

Osadnik zanieczyszczeń

GSF 305
GSF 306
PN 16/25
DN 15 – 300

D

Osadnik zanieczyszczeń typu Y z przyłączami kołnierzowymi

Przeznaczenie: do cieczy, pary wodnej, gazów i par.

Konstrukcja: osadnik typu Y, kołnierzowy. Siatka wykonana ze stali kwasoodpornej (X5CrNi18-10). Wkład filtrujący i kosz wsporczy wykonane ze stali nierdzewnej. Wkład od DN50 z pierścieniem wzmacniającym. Wkład od DN50 z koszem wsporczym.

Wykonania specjalne:

- średnice większe od DN 200
- pokrywa osadnika może być wyposażona w korek spustowy,
- inne rodzaje kołnierzy (BSI, ANSI, itp.),
- inne wykonania specjalne na zapytanie.

Przykładowe zastosowania:

- Energetyka
- Układy parowe
- Ciepłownie
- Dostawa gazów
- Parowniki
- Instalacje próżniowe
- Instalacje amoniaku Ciepła woda
- Oczyszczalnie gazów
- Instalacje oleju grzewczego

Typy

Typ osadnika	PN	Materiał korpusu	Średnica nominalna
GSF 305	16	GGG-40.3	DN 15-300
GSF 306	25	GGG-40.3	DN 15-150

Zależność ciśnienie/temperatura

Materiał	PN	Temperatura					
		-10°C	120°C	200°C	250°C	300°C	350°C
GGG-40.3	16	16 bar	16 bar	13 bar	13 bar	13 bar	10 bar
GGG-40.3	25	25 bar	25 bar	20 bar	18 bar	16 bar	15 bar

Uwaga: średnie wartości dopuszczalnych ciśnień można wyznaczyć poprzez interpolację liniową wykresu temperatura/ciśnienie od 120 °C i temperatur wyższych

Standardowe wykonania kołnierzy

	PN 16	PN 25
Kołnierze wg	DIN 2533	DIN 2544

W zapytaniu i przy zamawianiu prosimy podawać:

SF 30...
 DN..., PN...
 Rozmiar siatki
 Materiał korpusu: 1.0619+N
 Siatka: stal nierdzewna
 Inne ważne informacje np. niestandardowy typ połączeni

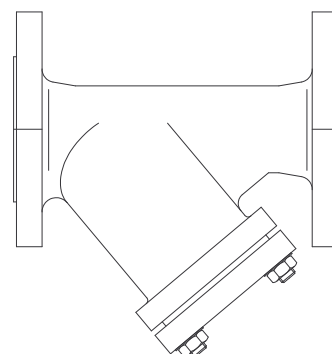
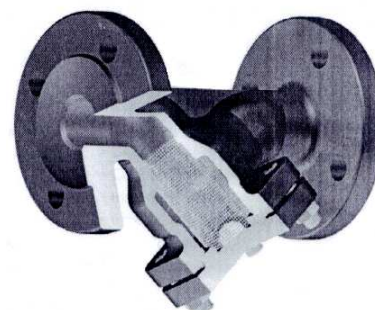

D

Osadnik zanieczyszczeń
GSF 305
GSF 306
PN 16/25
DN 15 – 300



GESTRA Polonia Spółka z o.o.
ul. Schuberta 104
80-172 Gdańsk
tel. 058 306 10 10
fax 058 306 33 00

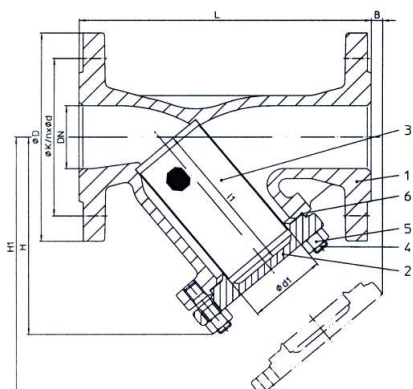

GSF 305, GSF 306

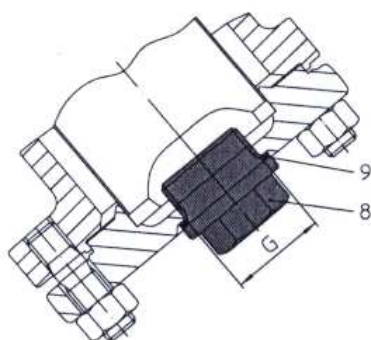

Korek spustowy

Materiał

Typ		GSF 305, GSF 306
Poz.	Opis	Materiał, nr. materiału
1	Korpus	GGG-40.3, 0.7043
2	Pokrywa	DN<100: GGG-40.3, 0.7043 DN≥100: P265 GH
3	Wkład	X5CrNi18-9, 1.4301
3.1	Kosz wsporczy ¹⁾	X5CrNi18-9, 1.4301
4	Śruby	24CrMo5, 1.7258
5	Nakrętki	Ck35, 1.1181
6	Uszczelka	Blacha CrNi laminowana obustronnie czystym grafitem
8	Korek spustowy ²⁾	Ck35, 1.1181
9	Uszczelka	St

¹⁾ Niezbędny przy wyższych różnicach ciśnień (dodatkowa dopłata)
²⁾ Korek spustowy na zapytanie (dodatkowa opłata)

Uwagi:

- Śruby i nakrętki wykonane z A4-70
- Kosz wsporczy niezbędny jest przy wyższych różnicach ciśnień, zależnych od stopnia zanieczyszczenia (dodatkowa cena)

Gwint korka spustowego

DN 15-20	G 3/8
DN 25-32	G 3/4
DN 40-80	G 1
DN 100-150	G 1½
DN 200	G 2

Wymiary w mm, kvs w m³/h, zeta, masa w kg

DN	L	H	H1	B	Rozmiar oczka siatki		d1	l1	Z wkładem standardowym		Z wkładem dokładnym		V ¹⁾	Masa	
					Standardowy	dokładny			k _{vs}	zeta	k _{vs}	zeta			
15	130	90	135	10	1	0,25	23,0	56	6,9	1,7	6,2	1,9	10,0	4,0	
20	150	100	150	10			28,0	68	10,8	2,2	10,1	2,4	8,4	5,0	
25	160	115	180	25			36,0	82	17,8	1,9	16,8	2,2	8,3	6,0	
32	180	125	205	35			42,0	98	26,1	2,4	24,3	2,8	7,1	8,0	
40	200	150	235	45			50,0	114	36,7	3,0	32,9	3,7	6,8	10,0	
50	230	160	250	45			61,5	119	61,0	2,7	49,5	4,0	5,2	13,0	
65	290	180	285	25			1,25	78,5	134	98,6	2,9	80,3	4,9	4,4	19,0
80	310	215	330	40				89,5	149	146,0	3,0	115,0	4,9	3,7	24,5
100	350	235	365	55			1,6	109,5	169	234,0	2,9	189,0	4,4	2,8	35,0
125	400	275	425	65				137,5	199	376,0	2,7	303,0	4,2	2,7	51,0
150	480	305	480	50	160,0	224		394,0	4,5	405,0	4,3	2,4	71,0		
200	600	390	610	80	210,0	284		652,0	5,5	590,0	6,7	2,3	144,0		

¹⁾ V = stosunek powierzchni wkładu do powierzchni przelotu (wg DIN)

Współczynnik zeta po uwzględnieniu tolerancji wsp. kvs, obliczenia wg VDI/VDE 2173

Dostawa wg naszych Ogólnych Warunków Dostawy

Zastrzega się prawo do wprowadzania zmian konstrukcji i danych technicznych