



GESTRA®
Odwadniacz pływakowy
UNA – PN25

UNA – PN25

A₁

DN 80 i 100 mm
PN 25

Wydanie 03/02

UNA – PN25 to odwadniacz pływakowy dla wszelkich warunków zastosowania, również dla odwadniania rurociągów gazu i sprężonego powietrza oraz dla odprowadzania innych zimnych kondensatów i destylatów.

Mechanizm zamykający jest regulowany pływakiem w funkcji poziomu kondensatu w odwadniaczu. Tworzący się kondensat odprowadzany jest natychmiastowo. Odwadniacz zapewnia odprowadzenie kondensatu bez spiętrzenia oraz pracę bez strat pary. Standardowo wyposażony w zawór odpowietrzający, umożliwiający ręczne odpowietrzenie odwadniacza w trakcie rozruchu i eksploatacji.

DN 80 mm = 470 mm
 DN 100 mm = 550 mm

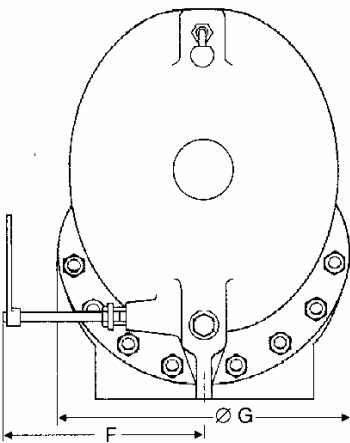
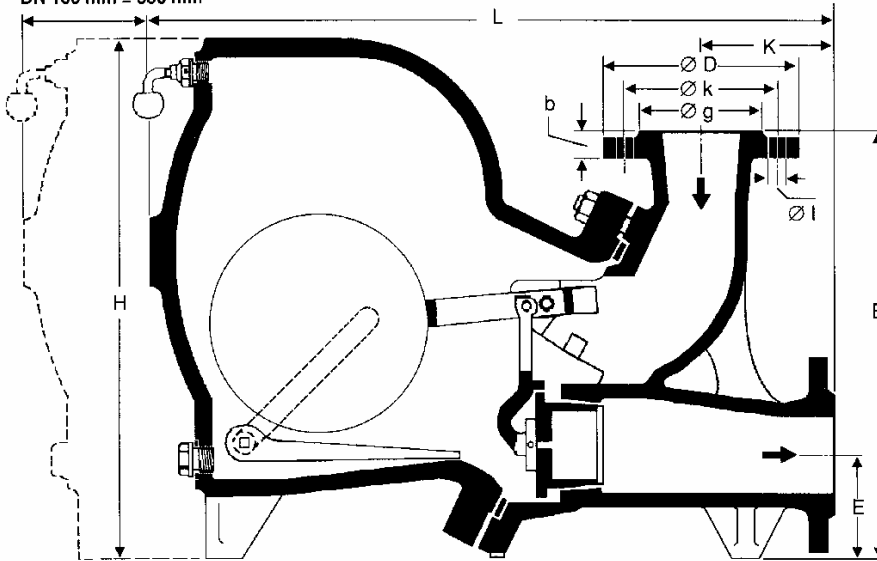

Współzależność ciśnienie/temperatura				
Maks. dopuszczalne ciśnienie barg	25	22	17	13
Maks. dopuszczalna temperatura °C	120	200	300	400
Maks. ciśnienie różnicowe (ciśnienie wlot minus ciśnienie wylot)	22 bar			

Materiały	wg. DIN
Korpus i pokrywa	GS-C 25 (1.0619)
Siedzisko	X 46 Cr 13 (1.4034)
Zawór	X 20 Cr 13 (1.4021)
Pływak kulowy	X 5CrNi 18 10 (1.4301)
Śruby	Ck 45 (1.1191)
Nakrętki DN 80 DN100	CK 35 (1.1181) C 35 (1.0501.07)

Przylącza.

Kołnierze DIN (BS 4504) PN25
 Króćce do spawania na zapytanie za dodatkową opłatą.

Wymiary i masy

DN	L	H	B	G	K	E	F	D	b	k	g	l	ilość śrub	Masa
mm	mm	mm	mm	mm	mm	mm	mm	mm	mm	mm	mm	mm	-	kg
80	740	545	445	395	140	110	195	200	24	160	138	18	8	134
100	875	655	520	460	140	120	275	235	24	190	162	23	8	220

A₁

UNA – PN25

DN 80 i 100 mm
PN 25



GESTRA Polonia Spółka z o.o.

80-172 Gdańsk, ul. Schuberta 104
tel. 0-58 3061010 fax: 0-58 3063300
e-mail: gestra@gestra.pl

Wykresy wydajności

Wykres przedstawia maksymalne wydajności gorącego kondensatu dla wszystkich wykonanych dysz i średnic, w jakich odwadniacz jest dostępny (bez wydajności termostatu mieszkowego). Wydajność zimnego kondensatu można wyznaczyć w oparciu o iloczyn wydajności gorącego kondensatu i współczynnika F.

Wydajność jest zależna od ciśnienia różnicowego. Ciśnienie różnicowe jest określane jako różnica ciśnień na wlocie i wlocie odwadniacza, i zależne jest od wielu czynników na przebiegu rurociągu kondensatu. Jeżeli kondensat za odwadniaczem jest podnoszony, ciśnienie różnicowe maleje w przybliżeniu o 1 bar na każde 7m podniesienia kondensatu.

Maksymalne dozwolone ciśnienie różnicowe, przy którym odwadniacz może pracować zależne jest od pola przekroju dyszy oraz od gęstości cieczy.

Standardowe wykonania odwadniaczy dla kondensatu z pary wodnej charakteryzują się następującymi maksymalnymi wartościami ciśnienia różnicowego: 22 ; 16 ; 12 ; 8 ; 5 ; 3,5 ; 2 bar.

Przy zamawianiu prosimy podawać:

Ciśnienie pary, przeciwcisnienie, ilość kondensatu, która ma być odprowadzana, typ, średnica nominalna, rodzaje przyłączy, połączenie montażowe odwadniacza i dane nt. zastosowania.

Na żądanie, za dodatkową opłatą, mogą być dostarczone certyfikaty zgodne z EN 10204-2.2 i -3.1B.

Wszelkie wymagania dotyczące odbioru technicznego należy podawać w zamówieniu. Po zrealizowaniu dostawy nie ma możliwości wystawienia certyfikatów. Dane na temat opłat pobieranych za wystawienie certyfikatów, ich zakresu i rodzajów przeprowadzanych testów podane są w naszym cenniku „Opłaty za przeprowadzanie testów i kontroli urządzeń standardowych”. W sprawie testów i kontroli wykraczających poza w/w zakres prosimy o kontaktowanie się z najbliższym biurem handlowym naszej firmy.

Dostawa wg naszych Ogólnych Warunków Dostawy

Zastrzega się prawo do wprowadzania zmian konstrukcji i danych technicznych.

Dysze		
1	DN80	O22
2	DN80	O16
	DN100	O22
3	DN80	O12
4	DN100	O16
	DN80	O8
5	DN100	O12
	DN80	O5
6	DN100	O8
	DN80	O3.5
7	DN80	O3.5
8	DN100	O5
9	DN80	O2
	DN100	O3.5
10	DN100	O2

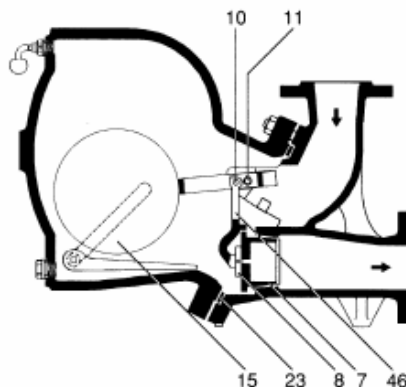
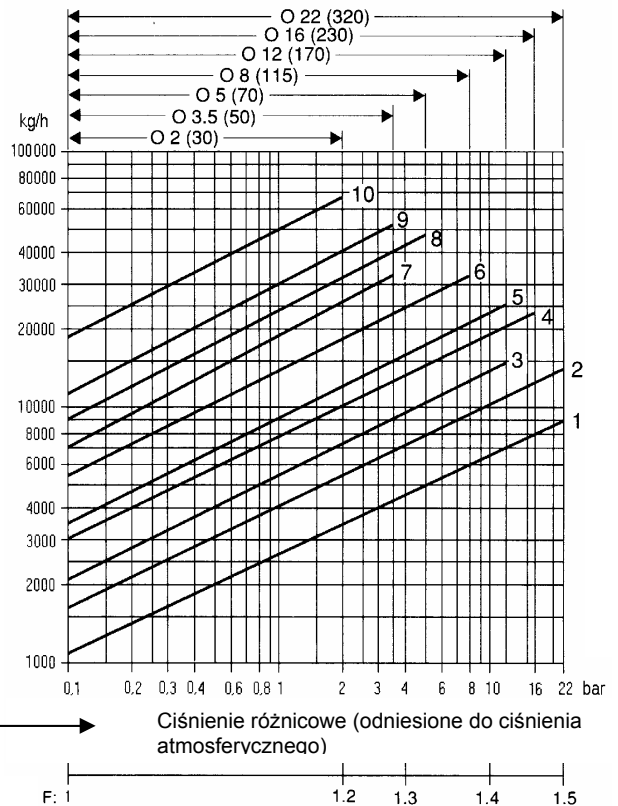

Części zamienne			
Nr	Specyfikacja	DN80	DN 100
7	Siedzisko		
	O2	221513	210314
	O3,5	221515	221525
	O5	221517	221527
	O8	209074	221531
	O12	209086	209087
	O16	209101	210353
8	Zawór		
	O2	221514	210361
	O3,5	221516	221526
	O5	221518	221528
	O8	208915	221532
	O12	208927	208931
	O16	208942	210397
O22	208954	208955	
10	Sworzeń	210465	210465
11	Sworzeń	210477	210477
15	Pływak kulowy	209266	210283
23	Uszczelka korpusu	208966	210587
46	Dźwignia zaworu	209281	221315