

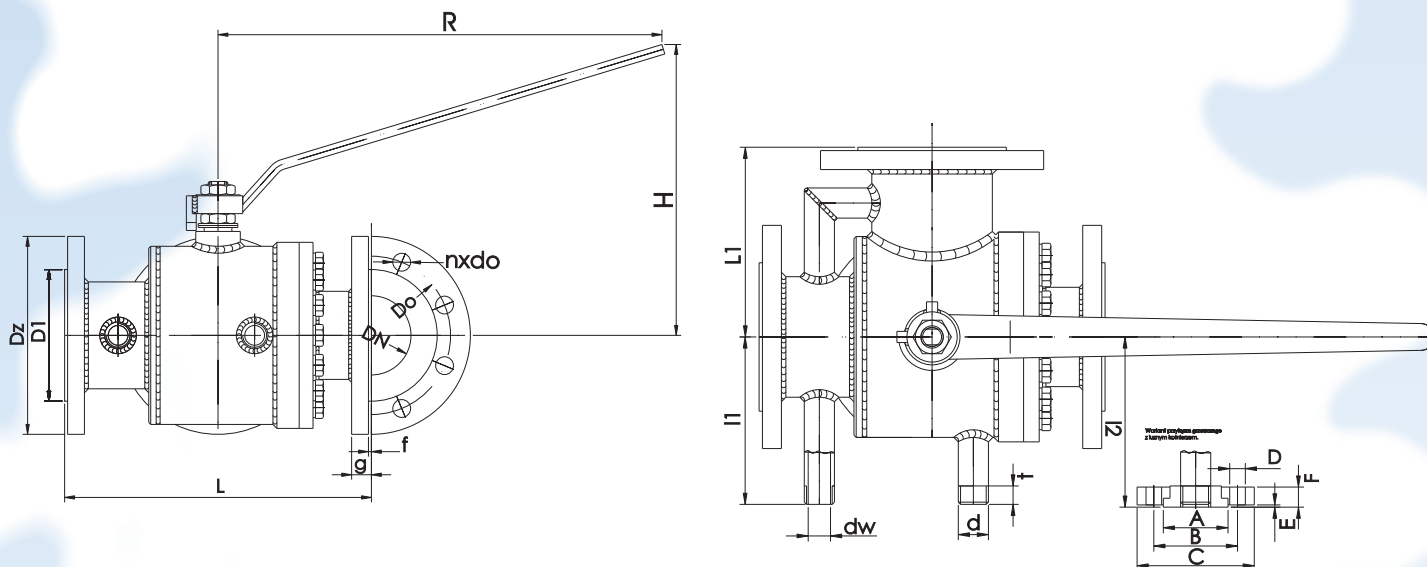

KUREK KULOWY TRÓJDROGOWY

Typ ZKT-KO

z płaszczem grzewczym



Ciśnienie robocze podawać przez podłączenie boczne jak na schemacie, prostopadłe do osi głównej kurka
Kurki działają jako rozdzielające

DN 40 ÷ 100

PN 16

temperatura pracy wg wykresu „ciśnienie temperatura” dla uszczelnień z PTFE i PEEK

DN	Wymiary gabarytowe i przyłączeniowe kurka										Wersja B					Wersja A				
	L	L ₁	R	H	D _Z	D ₁	D ₀	g	f	n x d ₀	C	B	A	E	F	n x D	I ₁	d	dw	t
40	232	122	220	120	150	88	110	18	3	4 x 18	95	65	47	2	14	4 x 14	106	3/8"	12	23
50	252	130	260	140	165	102	125	20	3	4 x 20	95	65	47	2	14	4 x 14	115	3/8"	12	25
65	290	155	340	150	185	122	145	20	3	8 x 18	105	75	58	2	16	4 x 14	135	3/4"	20,5	30
80	310	170	340	160	200	133	160	22	3	8 x 18	105	75	58	2	16	4 x 14	150	3/4"	20,5	34
100	386	195	450	210	220	162	210	24	3	8 x 22	105	75	58	2	16	4 x 14	165	3/4"	20,5	41

Wersja „A” podłączenie ogrzewania gwintowe.
Wersja „B” podłączenie ogrzewania kołnierzone

Wersja I

Kurki wykonane ze stali kwasoodpornej w gat X5CrNi18-10 (AISI 304, 1.4301), uszczelnienie PTFE lub PEEK, rękojeść ze stali węglowej z powłoką antykorozyjną.

Wersja II

Kurki ze stali węglowej, kula ze stali kwasoodpornej w gat X6CrNiTi18-10, uszczelnienie PTFE (teflon czysty i z wypełniaczami) lub PEEK

Istnieje możliwość wykonania kurków z innych materiałów np. X2CrNiMo17-12-2; X6CrNiMo17-12-2.

Wyposażenie dodatkowe na życzenie klienta:

- z siłownikami elektrycznymi lub pneumatycznymi
- z krańcówkami sygnalizującymi położenie „zamknięty otwarty”.
- z możliwością plombowania lub zamykania na kłódkę w pozycji „otwarty/zamknięty”.