

KUREK KULOWY DO WSPAWANIA

WELD END BALL VALVE

ШАРОВОЙ КРАН ПРИВАРНОЙ



Zastosowanie / Application / Применение

Powietrze, woda oraz inne płyny grupy 2 wg Dyrektywy 97/23/WE / Air, water and other fluids in group 2 according to Directive 97/23/EC / Вода, воздух и другие среды группы 2 согласно Директиве 97/23/EC



Tabela wymiarowa / Dimensions / Размеры

DN	PS [bar]	ETE [mm]	d _z x g [mm]x[mm]	h [mm]	l [mm]	H [mm]	Kvs [m ³ /h]	Waga [kg]	M [Nm]
10	40	230	17,2x3,1	49,5	140	92		0,7	3
15	40	230	21,3x2,3	53,5	140	96	14,7	0,7	4
20	40	230	26,9x2,6	55,5	140	98	26,2	0,9	7
25	40	230	33,7x2,6	61,5	140	104	40,9	1,15	16
32	40	230	42,4x2,6	81,5	195	139	67,0	1,8	25
40	40	240	48,3x2,6	86,5	195	144	104,7	2,2	48

Długość zabudowy kurków kulowych wg: / Edge-to-edge lengths acc. to: / Строительная длина согласно: PN-EN 12982
 M – Maksymalny moment otwarcia kurka kulowego / Maximal opening torque / Максимальный крутящий момент

WK6bc

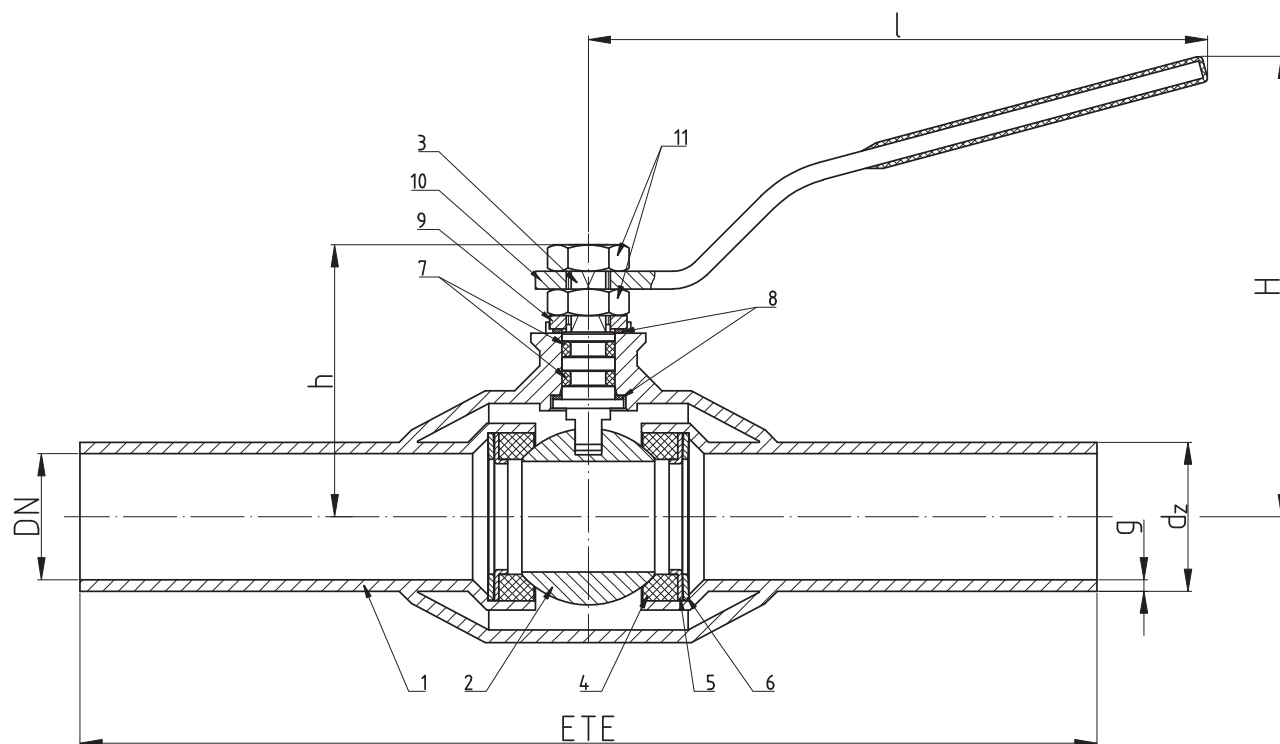
▶ DN10 – DN200

Charakterystyka / Characteristic / Описание

- pełen przelot / full bore / полный проход
- kula pływająca / floating ball / плавающий шар
- uszczelnienie trzpienia: Oring / stem sealing: Oring / уплотнение штока кольцевое
- zawór nierozbieralny / fully welded body / цельносварная конструкция
- kompensacja dwustronna / double-sided compensation / двусторонняя компенсация

Zakres temperatury pracy

Temperature range / Температуры

-30 °C ÷ +160 °C

Ciśnienie pracy

Working pressure / Давление

DN10 ÷ DN40 4,0 MPa

Wykres pola pracy kurka / Pressure-temperature limits / Зависимость температура-давление

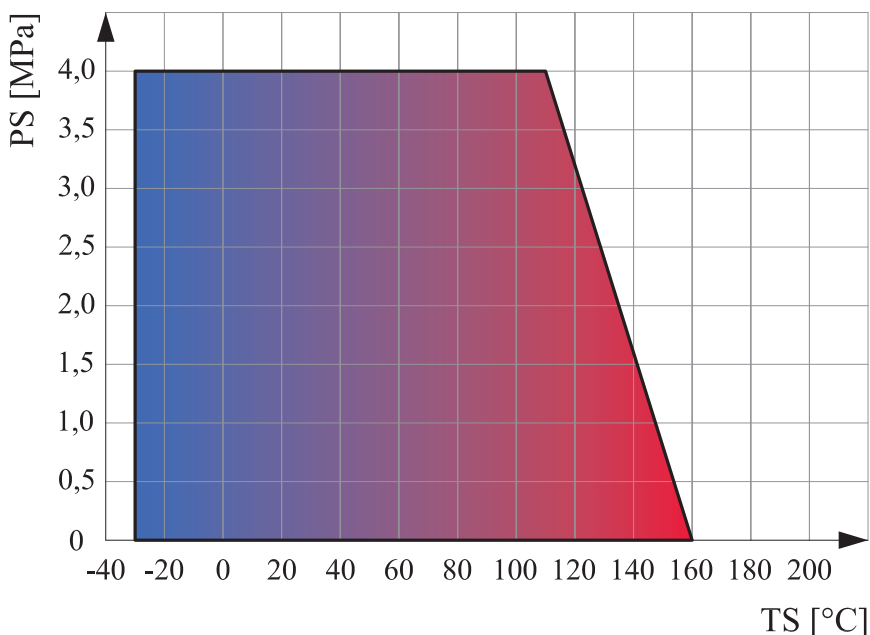

Specyfikacja materiałowa / Material specification / Перечень материалов

Lp.	Nazwa części	Part	Деталь	Materiał / Material / Материал
1	Korpus	Body	Корпус	P355N
2	Kula	Ball	Шар	X5CrNi18-10
2a	Kula	Ball	Шар	Mo58 + CrNi
3	Trzpień	Stem	Шток	X30Cr13
4	Uszczelka kuli	Seat	Уплотнение шара	PTFE + C
5	Podkładka uszczelki	Support plate	Прокладка	S235JR + Zn
6	Sprężyna	Spring	Пружина	50CrV4
7	Uszczelnienie trzpienia	O-ring	Уплотнение штока	EPDM
8	Podkładka ślizgowa	Thrust washer	Прокладка	PTFE
9	Ogranicznik	Limiter	Ограничитель	S235JR + Zn
10	Rączka	Handle	Ручка	S235JR
11	Nakrętka	Nut	Гайка	PN-EN ISO 4035 + Zn