

DP-10k KUREK KULOWY OGRZEWANY KOŁNIERZOWY

wg PN-EN, DN10÷DN80 z pełnym przelotem, DN100÷DN250 z zaniżonym przelotem

DP-10kC KUREK KULOWY OGRZEWANY KOŁNIERZOWY

wg ANSI, NPS 1/2"÷ NPS 3" z pełnym przelotem, NPS 4"÷ NPS 10" z zaniżonym przelotem

ZAKRES ŚREDNIC

od DN15 do DN250

od NPS 1/2" do NPS 10"

CHARAKTERYSTYKA

Kurki kulowe ogrzewane typu DP-10k i DP-10kC to kurki odcinające-rozbieralne, W zakresie średnic DN10÷DN80 i NPS 1/2"÷ NPS 3" posiadają pełny przelot natomiast w średnicach DN100÷ DN250 i NPS 4"÷ NPS 10" przelot zaniżony. Przyłącza kołnierzowe w kurkach DP-10k wykonane są zgodnie z PN-EN 1092-1:2006, natomiast w DP-10kC wykonane wg ANSI CLASS zgodnie z PN-EN 1759-1. Kurki mogą być montowane w rurociągach pionowych lub poziomych w dowolnym położeniu przy czym powinny pracować tylko w pozycji całkowicie otwartej lub całkowicie zamkniętej. Istnieje możliwość wykonania w wersji antystatycznej zabezpieczającej przed ładunkami statycznymi (ANTISTATIC). Do ogrzewania kurków możemy zastosować między innymi wodę, parę wodną, oleje, płyny typu Petrygo, Borygo itp. Kurki kulowe mogą być ogrzewane: A - na korpusie, B - na całej długości budowy. Końcówki płaszcza grzewczego mogą być: PG- gwintowane, PK- kołnierzowe lub PP- do przyspawania. Kurki standardowo posiadają kolumnę L=100mm co umożliwia izolację kurka.

PARAMETRY PRACY

Ciśnienie nominalne :

C4-PN6, C5-PN10, C1- PN16, C2-PN25, C3- PN40

CL150 – class 150, CL300 - class 300

Temperatura :

T1 - od -30°C do +150°C

T5 - od -40°C do +150°C

T9 - od -50°C do +150°C

T2 - od -30°C do +200°C

T6 - od -40°C do +200°C

T10 - od -50°C do +200°C

T4 - od -30°C do +250°C

T7 - od -40°C do +250°C

T11 - od -50°C do +250°C

WERSJA							
	K	K1	K2	Z	ZR	ZGZ	ZGP
NAZWA CZĘŚCI	Zastosowane materiały						
Korpus:	1.4301	1.4541	1.4571	1.0038 lub 1.0254			
Kula:	1.4301	1.4541	1.4571	1.4301 lub 1.0038+CrNi			
Trzpień:	1.4301	1.4541	1.4571	1.4301			
Uszczelnienia kuli:	PTFE (PTFE z GRAFITEM, T7W)						
Uszczelnienia trzpienia:	PTFE + sznur PTFE (PTFE z GRAFITEM + sznur PTFE z GRAFITEM, T7W + sznur PTFE z GRAFITEM)						
Kolumna	1.4301			1.0038			
Rączka:	1.0038 lub 1.4301						
Zabezpieczenie antykorozyjne:	-----	-----	-----	powłoka malarska lub cynkowanie			
Przeznaczenie:	Czynniki agresywne wg tabeli odporności		Woda zimna, ciepła, gorąca, para wodna, powietrze, azot, CO ₂ , CO, gazy szlachetne, oleje mineralne, roślinne, zwierzęce	Benzyna, nafta, olej napędowy, opałowy, paliwa lotnicze, ropa naftowa, oleje maszynowe, hydrauliczne, silnikowe, transformatorowe	Gaz ziemny, kopalniany, wielkopieczowy	Gaz propan, butan, propanbutan	
Na specjalne zamówienia produkujemy z następujących materiałów: P355, 1.4539(904L), 1.4404(316L), 1.4931(Uranus), C4÷C22(Hastelloy), 1.4462 (Duplex) i wielu innych							

Kurek kulowy może posiadać następujące wyposażenie dodatkowe:

- napęd pneumatyczny lub elektryczny (możliwe wykonanie Ex)
- przekładnia ślimakowa
- czujnik sygnalizacji krańcowej (możliwe wykonanie Ex)
- kolumna
- możliwość plombowania lub zamykania na kłódkę



Tel. +48 17 785-28-93 Fax. +48 17 785-28-95

www.andrex.com.pl, andrex@andrex.com.pl

DP-10k, DP-10kC

Wersja APK ogrzewany na korpusie, z kołnierzowym przyłączeniem płaszczka grzewczego

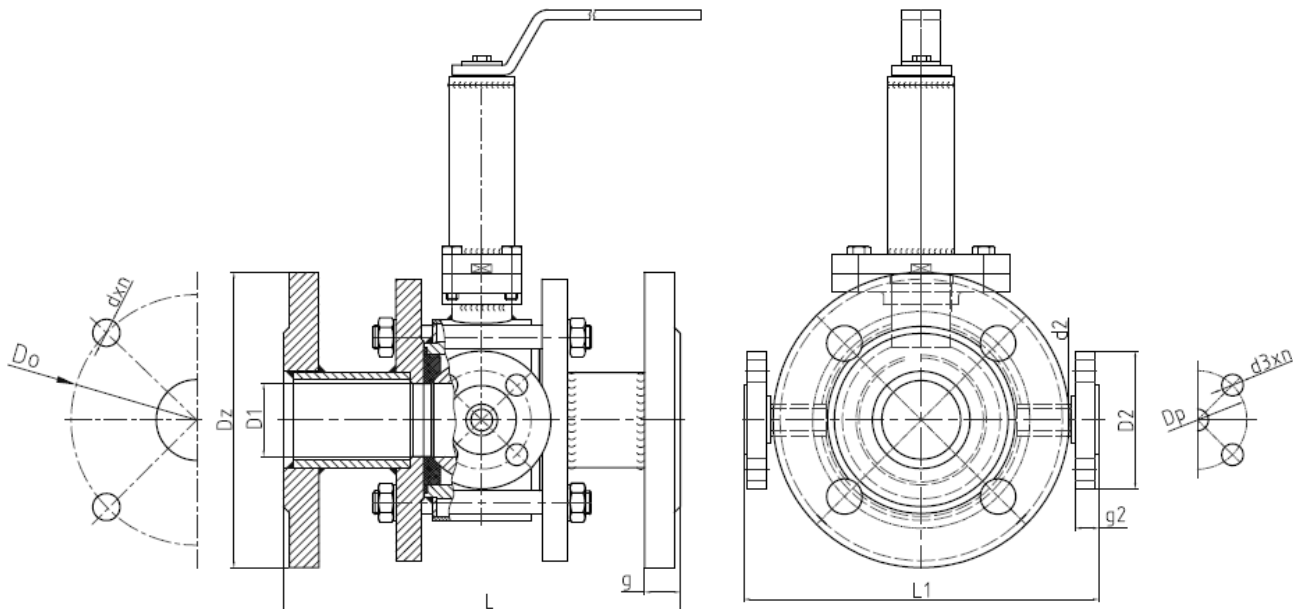

Wersja BPK ogrzewany na całej długości, z kołnierzowym przyłączeniem płaszczka grzewczego

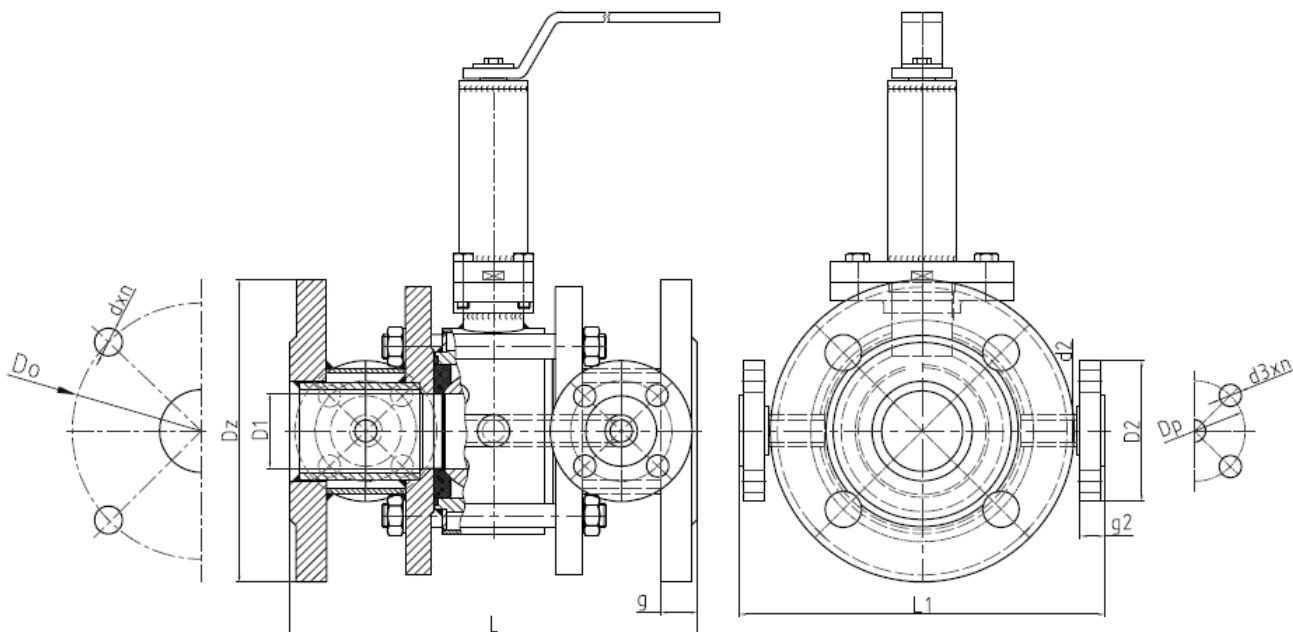

DP-10k

L - Długość budowy według EN 558-1 : 1995 szereg 1

DN	15	20	25	32	40	50	65	80	100	125	150*	200**	250**
L	130	150	160	180	200	230	290	310	350	400	480	600	730
D1	15	20	25	32	40	50	62	75	85	105	130	162	200
D2	95	95	95	95	95	95	95	95	95	105	105	105	105
d2	21,3	21,3	21,3	21,3	21,3	21,3	21,3	21,3	21,3	26,9	26,9	26,9	26,9
d3 x n	14x4	14x4	14x4	14x4	14x4	14x4	14x4	14x4	14x4	14x4	14x4	14x4	14x4
D _p	65	65	65	65	65	65	65	65	65	75	75	75	75
g2	14	14	14	14	14	14	14	14	14	16	16	16	16
L1	189	209	209	220	234	271	281	304	326	393	435	486	545
Masa(kg)	3,6	5,2	5,7	7	9	14	17	26	33	44	66	92,5	172
Kołnierze wg PN-EN 1092-1:2006 PN 6													
Dz	80	90	100	120	130	140	160	190	210	240	265	320	375
Do	55	65	75	90	100	110	130	150	170	200	225	280	335
d x n	11x4	11x4	11x4	14x4	14x4	14x4	14x4	18x4	18x4	18x8	18x8	18x8	18 x12
g	12	14	14	16	16	16	16	18	18	20	20	22	24
Kołnierze wg PN-EN 1092-1:2006 PN 10													
Dz	95	105	115	140	150	165	185	200	220	250	285	340	395
Do	65	75	85	100	110	125	145	160	180	210	240	295	350
d x n	14x4	14x4	14x4	18x4	18x4	18x4	18x8	18x8	18x8	18x8	22x8	22x8	22 x12
g	14	16	16	18	18	19	20	20	22	22	24	24	26
Kołnierze wg PN-EN 1092-1:2006 PN 16													
Dz	95	105	115	140	150	165	185	200	220	250	285	340	405
Do	65	75	85	100	110	125	145	160	180	210	240	295	355
d x n	14x4	14x4	14x4	18x4	18x4	18x4	18x8	18x8	18x8	18x8	22x8	22x12	26 x12
g	14	16	16	18	18	19	20	20	22	22	24	26	29
Kołnierze wg PN-EN 1092-1:2006 PN 25													
Dz	95	105	115	140	150	165	185	200	235	270	300	360	425
Do	65	75	85	100	110	125	145	160	190	220	250	310	370
d x n	14x4	14x4	14x4	18x4	18x4	18x4	18x8	18x8	22x8	26x8	26x8	26x12	29,5 x12
g	14	16	16	18	18	20	22	24	26	28	30	32	35
Kołnierze wg PN-EN 1092-1:2006 PN 40													
Dz	95	105	115	140	150	165	185	200	235	270	300	375	450
Do	65	75	85	100	110	125	145	160	190	220	250	320	385
d x n	14x4	14x4	14x4	18x4	18x4	18x4	18x8	18x8	22x8	26x8	26x8	29,5x12	32,5 x12
g	14	16	16	18	18	20	22	24	26	28	30	36	42

* - zaleca się zastosowanie przekładni ślimakowej ** - wyłącznie z przekładnią ślimakową

Na życzenie klienta istnieje możliwość zmiany długości budowy kurka.



Tel. +48 17 785-28-93 Fax. +48 17 785-28-95

www.andrex.com.pl, andrex@andrex.com.pl

DP-10kC

L - Długość budowy według EN 558-1 : 1995 szereg 1

NPS	1/2	3/4	1	1 1/4	1 1/2	2	2 1/2	3	4	5	6*	8**	10**
DN	15	20	25	32	40	50	65	80	100	125	150	200	250
L	130	150	160	180	200	230	290	310	350	400	480	600	730
D1	1/2	3/4	1	1 1/4	1 1/2	2	2 1/2	3	4	5	6	8	10
D2	89	89	89	89	89	89	89	89	89	98	98	98	98
d2	21,3	21,3	21,3	21,3	21,3	21,3	21,3	21,3	21,3	26,9	26,9	26,9	26,9
d3x n	15,9x4	15,9x4	15,9x4	15,9x4	15,9x4	15,9x4	15,9x4	15,9x4	15,9x4	15,9x4	15,9x4	15,9x4	15,9x4
Dp	60,3	60,3	60,3	60,3	60,3	60,3	60,3	60,3	60,3	69,8	69,8	69,8	69,8
g2	12	12	12	12	12	12	12	12	12	14	14	14	14
L1	189	209	209	220	234	271	281	304	326	393	435	486	545
Masa (kg)	3,6	5,2	5,7	7	9	14	17	26	33	44	66	92,5	172
Kołnierze wg PN-EN 1759-1 Klasa 150 (Class 150)													
Dz	89	98	108	117	127	152	178	190	229	254	279	343	406
Do	60,3	69,8	79,4	88,9	98,4	120,6	139,7	152,4	190,5	215,9	241,3	298,4	362
d x n	15,9x4	15,9x4	15,9x4	15,9x4	15,9x4	19x4	19x4	19x4	19x8	22,2x8	22,2x8	22,2x8	25,4x12
g	12	14	16	18	19	21	24	26	27	28	31	34	38
Kołnierze wg PN-EN 1759-1 Klasa 300 (Class 300)													
Dz	95	117	124	133	156	165	190	210	254	279	318	381	444
Do	66,7	82,6	88,9	98,4	114,3	127	149,2	168,3	200	235	269,9	330,2	387,4
d x n	15,9x4	19x4	19x4	19x4	22,2x4	19x8	22,2x8	22,2x8	22,2x8	22,2x8	22,2x12	25,4x12	28,6x16
g	14,3	15,9	17,5	19	20,6	22,2	25,4	28,6	31,8	34,9	36,5	41,3	47,6

* - zaleca się zastosowanie przekładni ślimakowej ** - wyłącznie z przekładnią ślimakową

Na życzenie klienta istnieje możliwość zmiany długości budowy kurka.



Tel. +48 17 785-28-93 Fax. +48 17 785-28-95

www.andrex.com.pl, andrex@andrex.com.pl