

Blockpumpen SBM140...450

Laufräder halboffen

SBM140...450

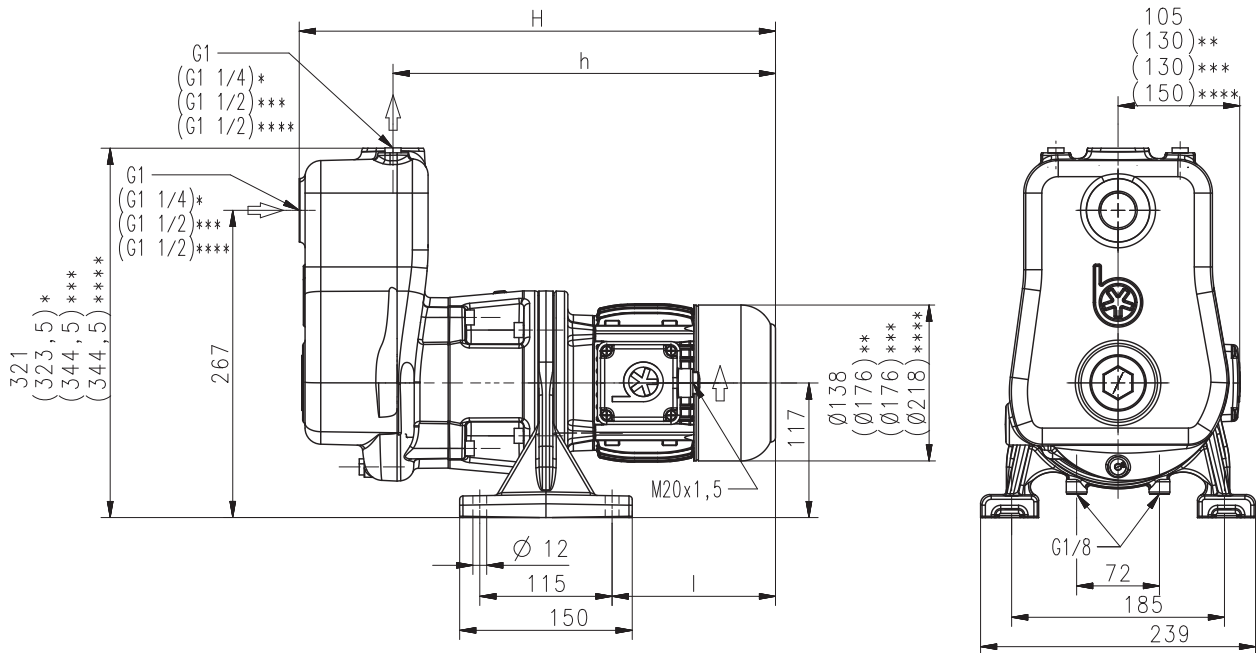

- *) Maße gültig für SBM315, SBM315/60 Hz
- **) Maße gültig für SBM315/60Hz
- ***) Maße gültig für SBM450
- ****) Maße gültig für SBM450/60Hz

Type	Förderstrom bei Förderhöhe l/min /m	Maß		Länge l mm	Ge- wicht kg	Leis- tung kW	Spannung 3~ V	Frequenz Hz	Strom A	Dreh- zahl 1/min
		H mm	h mm							
SBM140	100/8	460	373	183	28,5	0,63	220-240 380-415	50 50	2,70	2850
									1,56	2850
SBM140/60Hz	120/12	461	375	184	29	1,06	460	60	2,1	3440
SBM315	200/9	497	399	211	32	1,1	220-240 380-415	50 50	4,33	2850
									2,50	2850
SBM315/60Hz	240/14	542	444	256	46	1,95	460	60	3,5	3480
SBM450	240/15	586	476	289	48	1,9	220-240 380-415	50 50	6,84	2900
									3,95	2900
SBM450/60Hz	270/24	625	515	328	55	3,8	460	60	6,4	3520

Blockpumpen

sind Kreiselpumpen in kompakter Block-Bauform, bei denen das Laufrad auf der verlängerten Motorwelle sitzt.

Die Pumpen **saugen nach einmaliger Auffüllung selbst an.**

Sie sind standardmäßig mit einer einfachen Gleitringdichtung ausgestattet.

Die SBM Pumpen werden **neben** oder **auf dem Behälter** montiert und eignen sich für das Fördern **lufthaltiger Kühlschmierstoffe** (Emulsionen bzw. Kühl- und Schneidöle), wie sie bei hoher Zerspanung durch Drehen, Fräsen oder Schleifen auftreten.

Für weitere Informationen siehe technische Informationen mechanisch.

Einsatzbereich

Fördermedien
Kühlemulsionen
Kühl- und Schneidöle
Kinematische Viskosität
...45 mm²/s (45 cSt)
Fördertemperatur
0...60° C
Saughöhe
5 m

Ausführung

Deckel	Grauguss
Laufrad radial	Stahlguss
Welle	Stahl
Gleitringdichtung	SiC

